

HPS III-MH

Die vielseitige Mehrfachdüsenlösung

Direkte Seitenanspritzung ohne kalten Pfropfen

Kompakte Nadelverschlussanspritzung

Seitenanspritzung mit offenem Schmelzkanal

Das anwenderfreundliche Konzept

Egal ob eine Lösung für eine effiziente seitliche Anbindung von Formteilen oder für kompakte Nadelverschlussanspritzung gefordert ist - mit der Produktlinie HPS III-MH stellt EWIKON Spritzgießern und Werkzeugbauern ein gleichermaßen leistungsfähiges wie vielseitiges Mehrfachdüsenkonzept zur Verfügung. Alle Düsenvarianten wurden konsequent auf höchste Wartungsfreundlichkeit hin entwickelt. Besonders unser Düsenkonzept für die direkte seitliche Anbindung von Formteilen hat hier neue Maßstäbe gesetzt und wird in einer Vielzahl anspruchsvoller Anwendungen in der Medizin- und Verpackungstechnik erfolgreich eingesetzt. Die Ergebnisse: Reduzierte Zykluszeiten, erhöhte Produktivität und kostengünstiger Werkzeugbau.

Die Einsatzgebiete

Medizintechnik. Verpackungsindustrie. Technische Teile.



Seitenanspritzung

- Teilegeometrien ohne Möglichkeit der Stirnflächenanbindung, insbesondere lange, schlanke, rohr- oder hülsenförmige Formteile wie Pipetten, Spritzenkörper und Spritzenkolben oder Probengefäße in der Medizintechnik.
- Anspritzung auf seitliche Sichtflächen. Da in der Regel im 90°-Winkel zur Anspritzrichtung entformt wird, kann der Abschereffekt zur Erzielung geringster Anschnittüberhöhungen genutzt werden.
- Mehrfach-Innenanspritzung rotations-symmetrischer Formteile, zum Beispiel in Ausgussöffnungen von Verschlüssen.

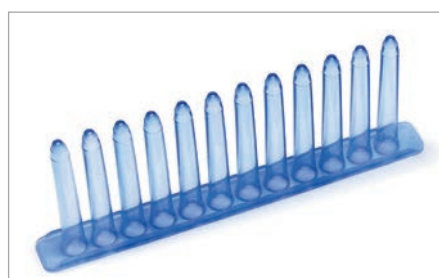
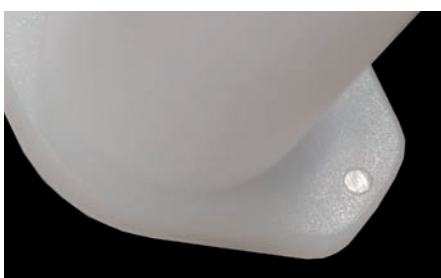

Kompakte Nadelverschlussanspritzung

Mehrfachanspritzung von Bauteilen, Anspritzung auf waagerechten Flächen in direkter Nähe aufsteigender Konturen, zum Beispiel auf Flanschen von Probengefäßen oder auf Griffplatten von Spritzen.

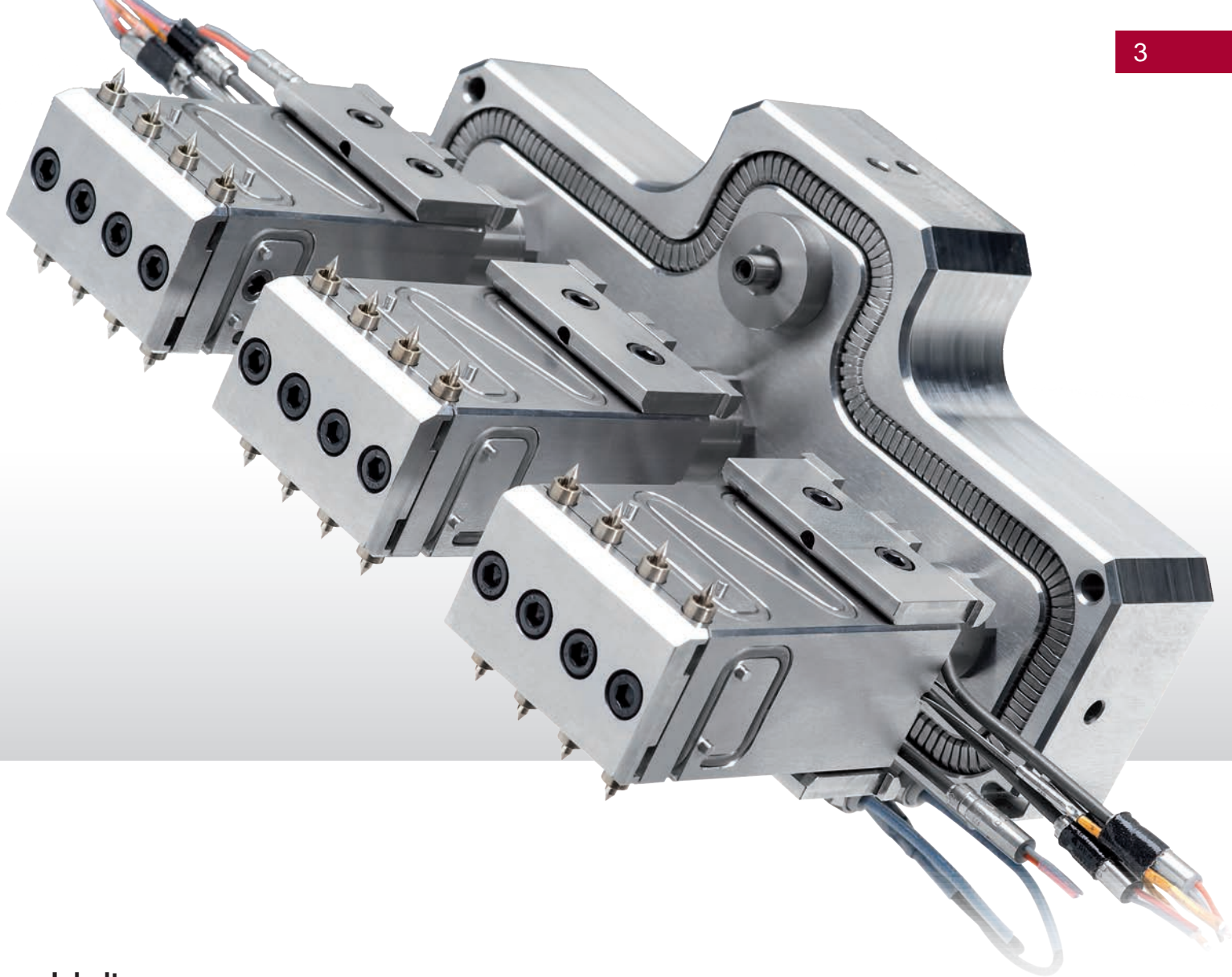

Inhalt

HPS III-MH Heißkanaldüse für direkte Seitenanspritzung ohne kalten Pfropfen	4
HPS III-MH Heißkanaldüse für Nadelverschlussanspritzung	6
Materialeignung / Spitzenvarianten / Düsenvarianten	8
HPS III-MH Heißkanaldüse für Seitenanspritzung mit offenem Schmelzekanal	10
Technische Daten für alle Düsenversionen	11

Der Maßstab für die direkte Seitenanspritzung

Mit ihrer einzigartigen Spitzenwechseltechnologie stellt die HPS III-MH Düse die weltweit wartungsfreundlichste Lösung für die direkte Seitenanspritzung dar. Verschiedene Versionen für unterschiedliche Schussgewichts- und Anwendungsbereiche stehen zur Verfügung. Die Spitzeneinsätze werden erst nach der Montage des Düsenkörpers von der Trennebene der Form aus eingesetzt und sind bei Bedarf schnell und einfach austauschbar, ohne das Werkzeug zu demontieren. Da nur ungeteilte Formeinsätze benötigt werden, ist ein kostengünstiger und kompakter Aufbau hochfachiger Werkzeuge möglich. Die Formteile können wahlweise linear oder radial angeordnet werden.



QR-Code
scannen und
Technologievideo
ansehen.

Produktmerkmale + Vorteile

- + Hohe Anschnittqualität durch Direktanspritzung auf der Artikeloberfläche**
Entformung im 90°-Winkel zur Anspritzrichtung. Geringste Anschnittüberhöhung durch Abschereffekt.
Kein kalter Pfropfen.
- + Sehr gleichmäßiges Temperaturprofil**
Problemlose Verarbeitung technischer Kunststoffe und thermisch empfindlicher Materialien (z.B. POM).
- + Reduzierte Werkzeugbaukosten**
Formeinsätze müssen nicht geteilt werden, dadurch höhere Werkzeugstabilität und vereinfachte Kühlung.
Einfacher Aufbau hochfachiger Werkzeuge.
- + Hohe Wartungsfreundlichkeit, minimierte Ausfallzeiten**
Einfacher Spitzenwechsel von der Trennebene aus. Keine Demontage des Werkzeugs notwendig.
- + Vielfältige Einsatzgebiete**
Schussgewichte bis 40 g.
- + Geringe Verweilzeit und Druckverlust**
Balancierte Verteilung auf kleinem Bauraum im Düsenkörper reduziert Aufwand für Überverteilung. Dadurch kurze Fließwege auch bei sehr hochfachigen Systemen.





EWIKON
PREMIUM
TECHNOLOGY

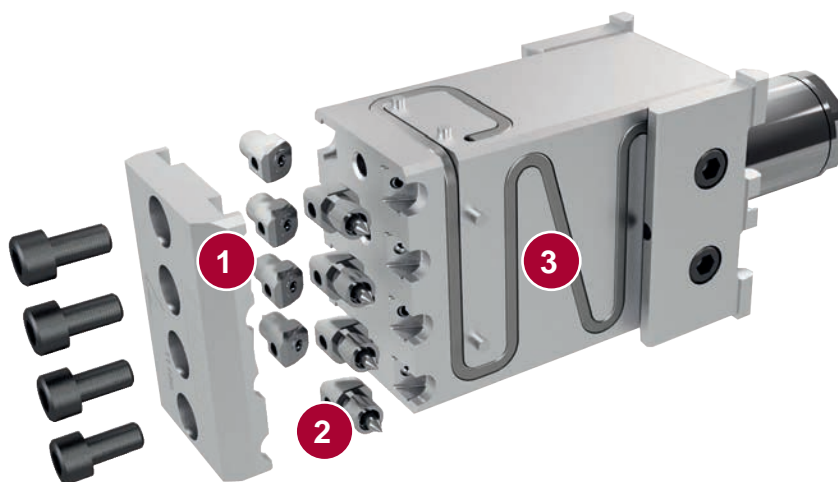

Spitzenwechsel leicht gemacht

Die innovative Spitzenwechseltechnologie macht die HPS III-MH Düse zur wartungsfreundlichsten Lösung für die direkte Seitenanspritzung. Die Spitzeneinsätze **2** werden erst nach der Montage des Düsenkörpers **3** von der Trennebene der Form aus eingesetzt und sind so bei Bedarf auch schnell und einfach für Wartungszwecke zugänglich, ohne das Werkzeug zu demonstrieren. Hierzu wird der Klemmdeckel **1** abgeschraubt und der Spitzeneinsatz aus dem Formeinsatz **4** herausgekippt und ausgetauscht.

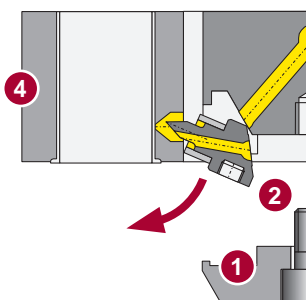
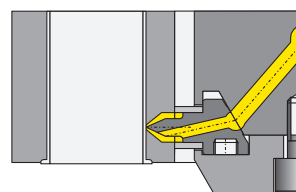

Ultrakompakte Nadelverschlussanspritzung

Seitliche Schmelzezuführung und in Entformungsrichtung positionierter Anschnitt sind Merkmale der HPS III-MH Nadelverschluss-technik. Eine Besonderheit ist dabei die Position der Nadelführung und -dichtung im gekühlten Formeinsatz. Damit wird eine hohe Dichtigkeit des Systems sichergestellt. Das Konzept erlaubt äußerst kompakte Nadelverschlussanbindungen mit minimalen Kavitätenabständen von nur 6 mm sowie die problemlose Platzierung von Anspritzpunkten in schwer zugänglichen Bereichen. Dabei kann auch auf waagerechten Flächen in direkter Nähe aufsteigender Konturen angespritzt werden, beispielsweise auf Flanschen von Probengefäßen oder auf Griffplatten von Spritzen.

Produktmerkmale + Vorteile

**Sehr kompakte Nadelverschlusswerkzeuge**

Minimaler Kavitätenabstand 6 mm.

**Erweiterte Möglichkeiten der Anspritzpunktpositionierung**

Problemlose Platzierung von Anspritzpunkten in schwer zugänglichen Bereichen, zum Beispiel auf waagerechten Flächen in direkter Nähe aufsteigender Konturen.

**Stabile Werkzeuge, reduzierte Werkzeugbaukosten**

Formeinsätze müssen nicht geteilt werden, dadurch höhere Werkzeugstabilität und vereinfachte Kühlung. Einfacher Aufbau hochfachiger Werkzeuge.

**Einzigartiges Nadeldichtungskonzept**

Kalte Nadeldichtung leakagefrei integriert im temperierten Formeinsatz. Perfekt geeignet für die prozesssichere Verarbeitung thermisch sensibler Materialien (z.B. POM Homopolymer).

**Geringe Verweilzeit und Druckverlust**

Balancierte Verteilung auf kleinem Bauraum im Düsenkörper reduziert Aufwand für Überverteilung. Dadurch kurze Fließwege auch bei sehr hochfachigen Systemen.

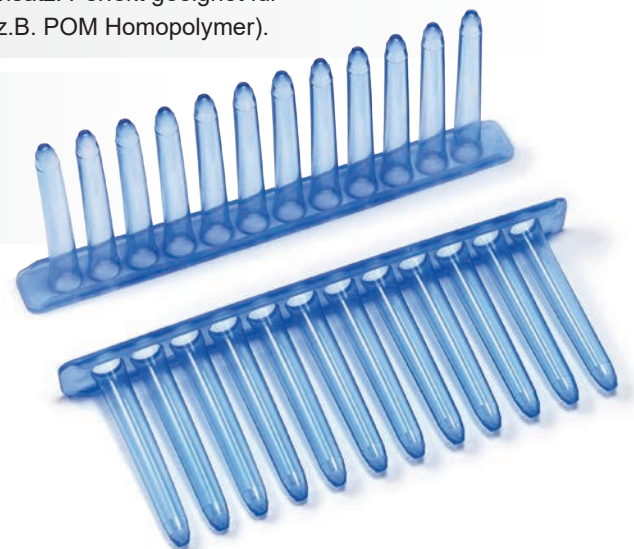



Technik der Nadelverschlussversion

- 1** Pneumatiktrieb
- 2** Hubplatte
- 3** Nadelhalter
- 4** Ungeteilter Formeinsatz

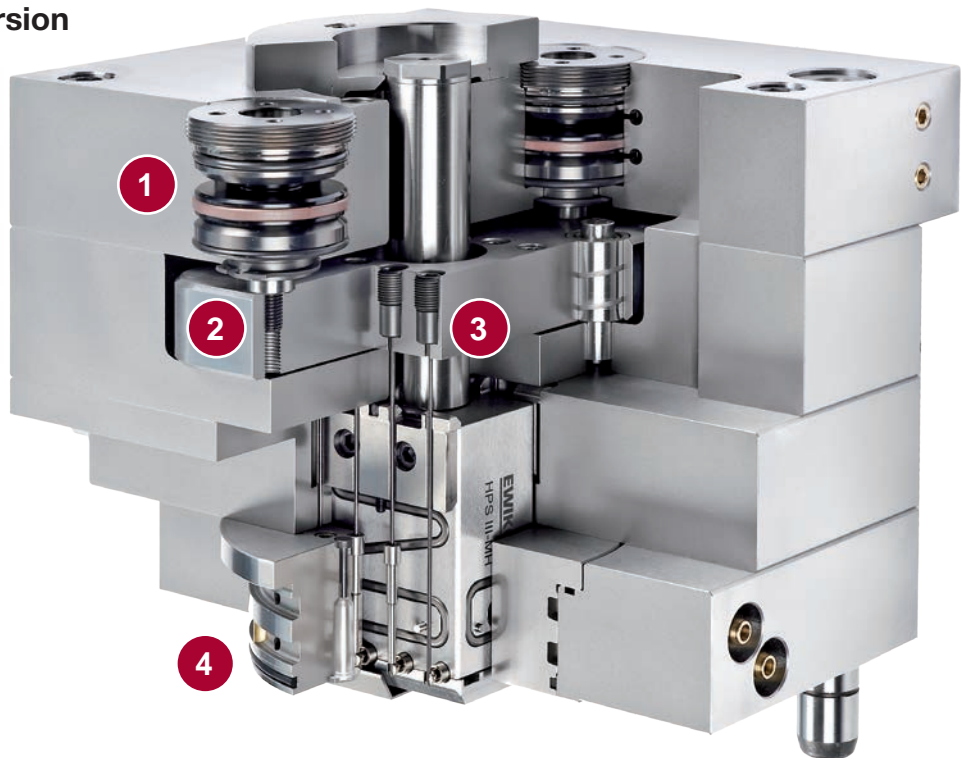

Die kombinierten Nadelführungen/-dichtungen **5** sind im ungeteilten, temperierten Formeinsatz montiert und garantieren eine hohe Dichtigkeit des Systems. Um eine gleichmäßige Wärmeverteilung im Anschnittbereich sicherzustellen, werden die Nadeln vor dem Anschnitt berührungsfrei von speziellen Wärmeleitelementen **6** umschlossen. Die Nadelführung erfolgt bis kurz vor den Anschnitt. Die freie Nadellänge beträgt nur 5 mm.

Materialeignung*

PE	PP	POM
ABS	PS	TPE
SAN	PMMA	PA
PET	PC	

(*) Bei **Nadelverschlussanspritzung (Spitzenvariante NV)** nur ungefüllte Materialien.



Anschnittoptionen



90°-Anspritzung



60°-Anspritzung

Vorteil: Näher am Kernlager positionierter Anspritzpunkt, dadurch Vermeidung von Kernversatz bei dünnwandigen, schlanken, röhrenförmigen Bauteilen durch einseitige Belastung des Formkerns durch den Schmelzedruck.



0°-Nadelverschlussanspritzung

Vorteil: Der Anspritzpunkt kann nah an aufsteigende Konturen herangesetzt werden, zum Beispiel bei Anspritzung auf Außenflanschen.

Düsenvarianten

HPS III-MH100

- Maximale Verarbeitungstemperatur 350 °C
- Maximales Schussgewicht pro Anschnitt:
Niedrigviskose Materialien: 10 g
Hochviskose Materialien: 2 g
- Verfügbare Anspritzoptionen:

90°

60°

NV

für HPS III-MHL



Linearversion HPS III-MHL100



Radialversion HPS III-MHR100

HPS III-MH111

- Maximale Verarbeitungstemperatur 350 °C
- Maximales Schussgewicht pro Anschnitt:
Niedrigviskose Materialien: 10 g
Hochviskose Materialien: 2 g
- Verfügbare Anspritzoptionen:

90°



Radialversion HPS III-MHR111

Für Einsatz mit Übergabedüse

HPS III-MH112 / 122

- Maximale Verarbeitungstemperatur 350 °C
- Maximales Schussgewicht pro Anschnitt:
Niedrigviskose Materialien: 10 g
Hochviskose Materialien: 2 g
- Verfügbare Anspritzoptionen:

90°

60°



Radialversion HPS III-MHR112 / 122

HPS III-MHR112:

Für Einsatz mit Übergabedüse

HPS III-MHR122:

Für Einsatz direkt unter Verteiler

HPS III-MH200

- Maximale Verarbeitungstemperatur 350 °C
- Maximales Schussgewicht pro Anschnitt:
Niedrigviskose Materialien: 40 g
Hochviskose Materialien: 8 g
- Verfügbare Anspritzoptionen:

90°

60°

NV

auf Anfrage



Linearversion HPS III-MHL200



Radialversion HPS III-MHR200

HPS III-MH1 – Die Basisversion für die Seitenanbindung

Die HPS III-MH1 Düse ist für den besonders wirtschaftlichen Einsatz in ungeteilten Formeinsätzen ausgelegt. Die durchgehend offene Schmelzkanalauslegung ermöglicht schnelle Farbwechsel.



Produktmerkmale + Vorteile

- +** **Schnelle Farbwechsel**
Offener Schmelzkanal Ø 3,5 mm.
- +** **Erhältlich als System- oder Einzeldüse**
1- bis 4-fach Anbindung möglich.
- +** **Einfache Wartung oder Austausch bei Frontmontageversion**
- +** **Vielfältige Einsatzgebiete**
Schussgewichte bis 30 g, maximale Verarbeitungstemperatur 300 °C.

Düsenvarianten



90°-Abgang, offen

Standardkonfiguration für die Verarbeitung von PE, PP und POM (Copolymer).

90°-Abgang mit zusätzlicher Wärmeleitspitze hinter der Auslassöffnung

Für ein optimales Öffnungsverhalten bei der Verarbeitung von ABS, PS, PMMA und TPE.



90°-Abgang, offen, mit abgewinkelten Auslassöffnungen

Ermöglicht einen besonders geringen Abstand zwischen Auslassöffnung und dem Boden des Formeinsatzes. Geeignet für die Verarbeitung von PE, PP und POM (Copolymer).

Materialeignung*

PE	PP
POM (CP)	ABS
PS	PMMA
TPE	

(*) ungefüllt

HPS III-MH Heißkanaldüse für direkte Seitenanspritzung

MH100	HPS III-MHL100 Linearversion	
	Abmessungen und Spitzenvarianten für Einzel- und Systemdüse.....	12
	Einbaubeispiele für Einzel- und Systemdüse.....	14
	Details der Anspritzgeometrien für alle Versionen.....	22
	HPS III-MHR100 Radialversion	
	Abmessungen und Spitzenvarianten für Einzel- und Systemdüse.....	24
Einbaubeispiele für Einzel- und Systemdüse.....	26	
Details der Anspritzgeometrien für alle Versionen.....	28	
MH111	Übersicht.....	30
	HPS III-MHR111 Radialversion für den Einsatz mit Übergabedüse	
	Abmessungen, Spitzenvarianten und Einbau.....	32
	Details der Anspritzgeometrien für alle Versionen.....	35
MH112	Übersicht.....	36
	HPS III-MHR112 Radialversion für den Einsatz mit Übergabedüse	
	Abmessungen, Spitzenvarianten und Einbau.....	38
	Details der Anspritzgeometrien für alle Versionen.....	41
	Übergabedüsen für HPS III-MH Systeme	
	Übergabedüse für den Einsatz als Einzeldüse, Zentrierring.....	42
	Übergabedüse für den Einsatz als Systemdüse, Einbaubeispiele.....	46
MH122	HPS III-MHR122 Radialversion für den Einsatz direkt unter Verteiler	
	Abmessungen, Spitzenvarianten und Einbau.....	54
	Details der Anspritzgeometrien für alle Versionen.....	57
	Einbaubeispiel.....	58
MH200	HPS III-MHL200 Linearversion	
	Abmessungen und Spitzenvarianten für Einzel- und Systemdüse.....	60
	Einbaubeispiele für Einzel- und Systemdüse.....	62
	Details der Anspritzgeometrien für alle Versionen.....	66
	HPS III-MHR200 Radialversion	
	Abmessungen und Spitzenvarianten für Einzel- und Systemdüse.....	68
	Einbaubeispiele für Einzel- und Systemdüse.....	70
Details der Anspritzgeometrien für alle Versionen.....	72	

HPS III-MH1 Heißkanaldüse für Seitenanspritzung mit offenem Schmelzkanal

Systemdüse für Standardmontage.....	74
Systemdüse für Frontmontage.....	75
Einbaubeispiele Systemdüse für Standardmontage.....	76
Einzeldüse.....	78
Zentrierringe für Einzeldüse.....	79

HPS III-MHL100 Linearversion

Einzel- und Systemdüse

Abmessungen und Spitzenvarianten

Ausführungen	Systemdüse	Einzeldüse					
Maschinenradius (Maß R)	--	0	15	15,5	40	1/2" (13,2)	3/4" (19,5)
Maß T	--	0	2	2	0,8	2	1,8
Zentrierring	--	Artikelnummer 50456... Durchmesser .100 / .110 / .125 / .160 / .175					

Blockbreite (Maß B)	42	62	
Anzahl der Spitzen	4	4	8
Spitzenabstände (Maß S1, Maß S2)	S1=16 oder S1=28	S1=30 oder S1=48	S1=12 (S2=36) oder S1=16 (S2=48)
Düsenlänge (Maß G) ⁽¹⁾	129, 138, 148, 168		
Position des Riegels	A (über den Spitzen) B (auf der spitzenfreien Seite)		

Spitzenvarianten	90°	60°	NV (Nadelverschluss)
Reihenabstand (Maß Y)	60	60	56
Maß X	60	63	64,5
Empfohlene Anschnittdurchmesser	0,5 - 1,2	0,9 - 1,5	0,8 - 1,2

(1) Weitere Düsenlängen auf Anfrage möglich

Artikelnummern:

Systemdüse: **MHL100-95...**

Einzeldüse: **MHL100-93...**

Die jeweilige Düse wird individuell für Ihren Anwendungsfall konfiguriert. Bitte kontaktieren Sie uns!

ACHTUNG!
Die Anlagekraft des Spritzgießaggregats darf 30 KN nicht überschreiten

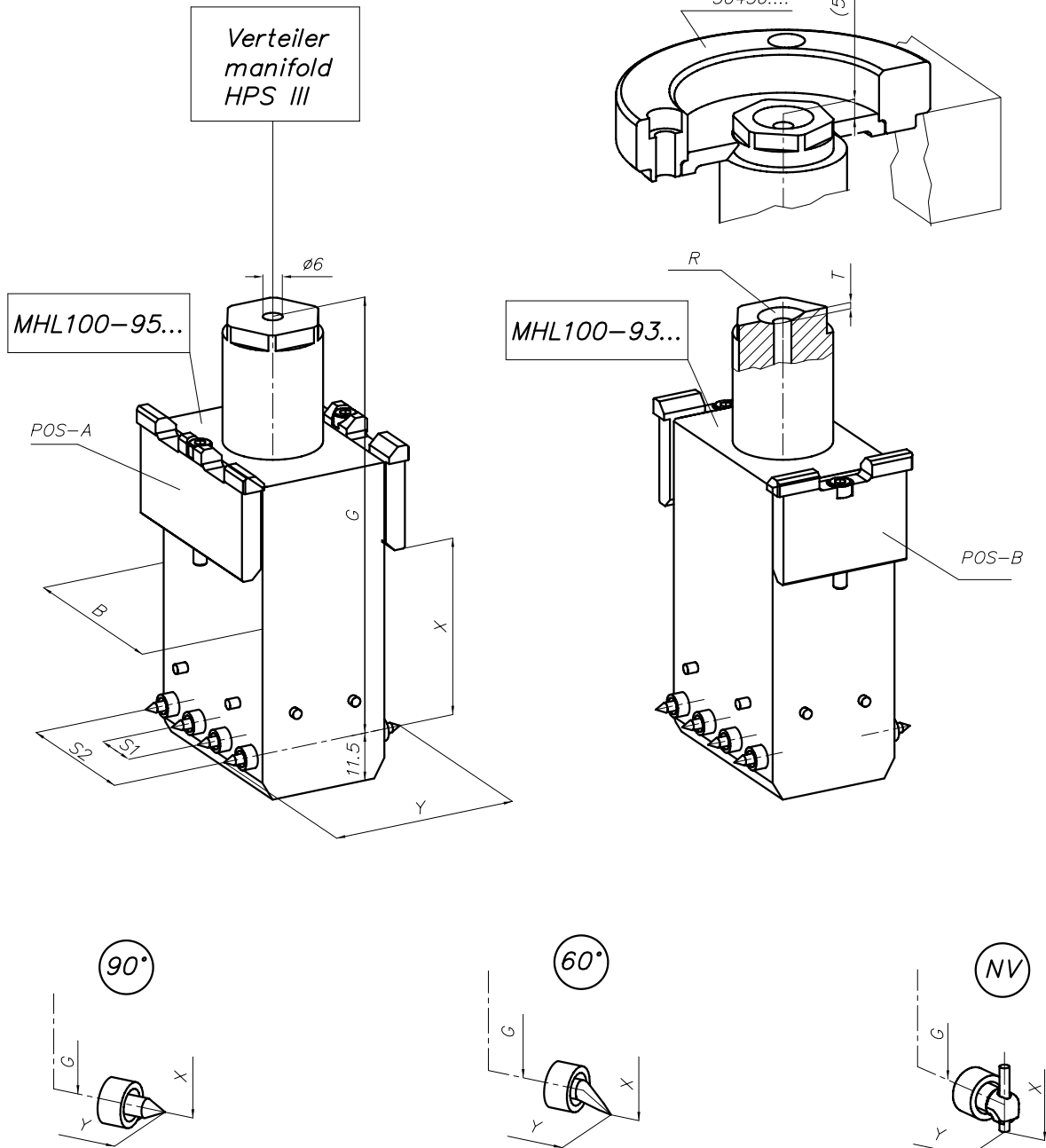

z296-01

HPS III-MHL100 Linearversion

Einbaubeispiel für Einzeldüse, 4-fach, Blockbreite 42, Riegelposition B

ACHTUNG!

Die Anlagekraft des Spritzgießaggregats darf 30 KN nicht überschreiten

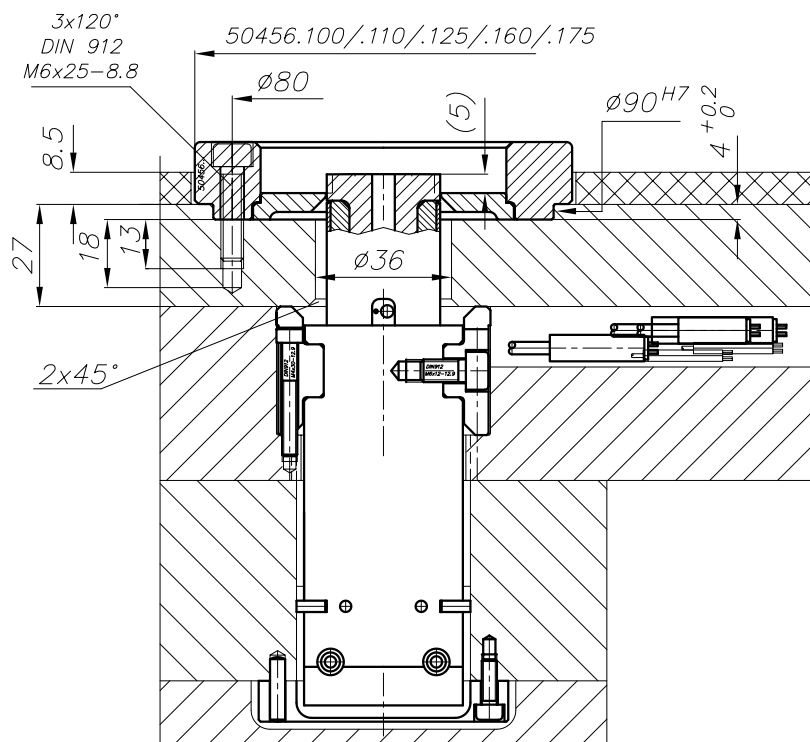
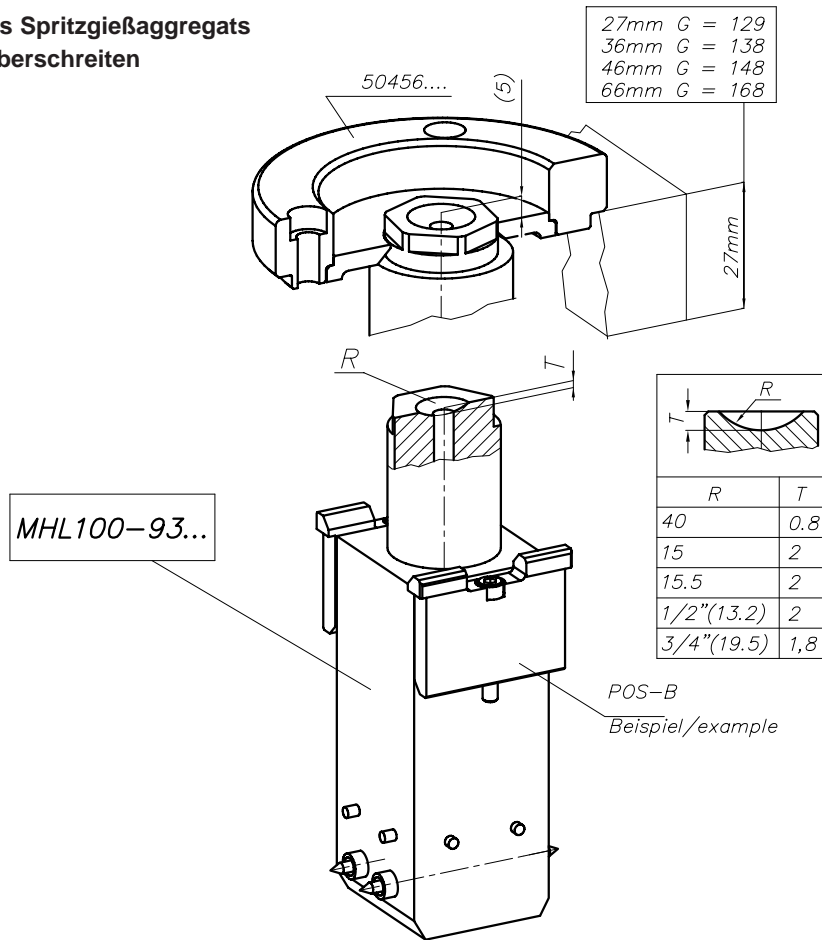

HPS III-MHL100 Linearversion

Einbaubeispiel für Systemdüse, 4-fach, Blockbreite 42, Riegelposition A

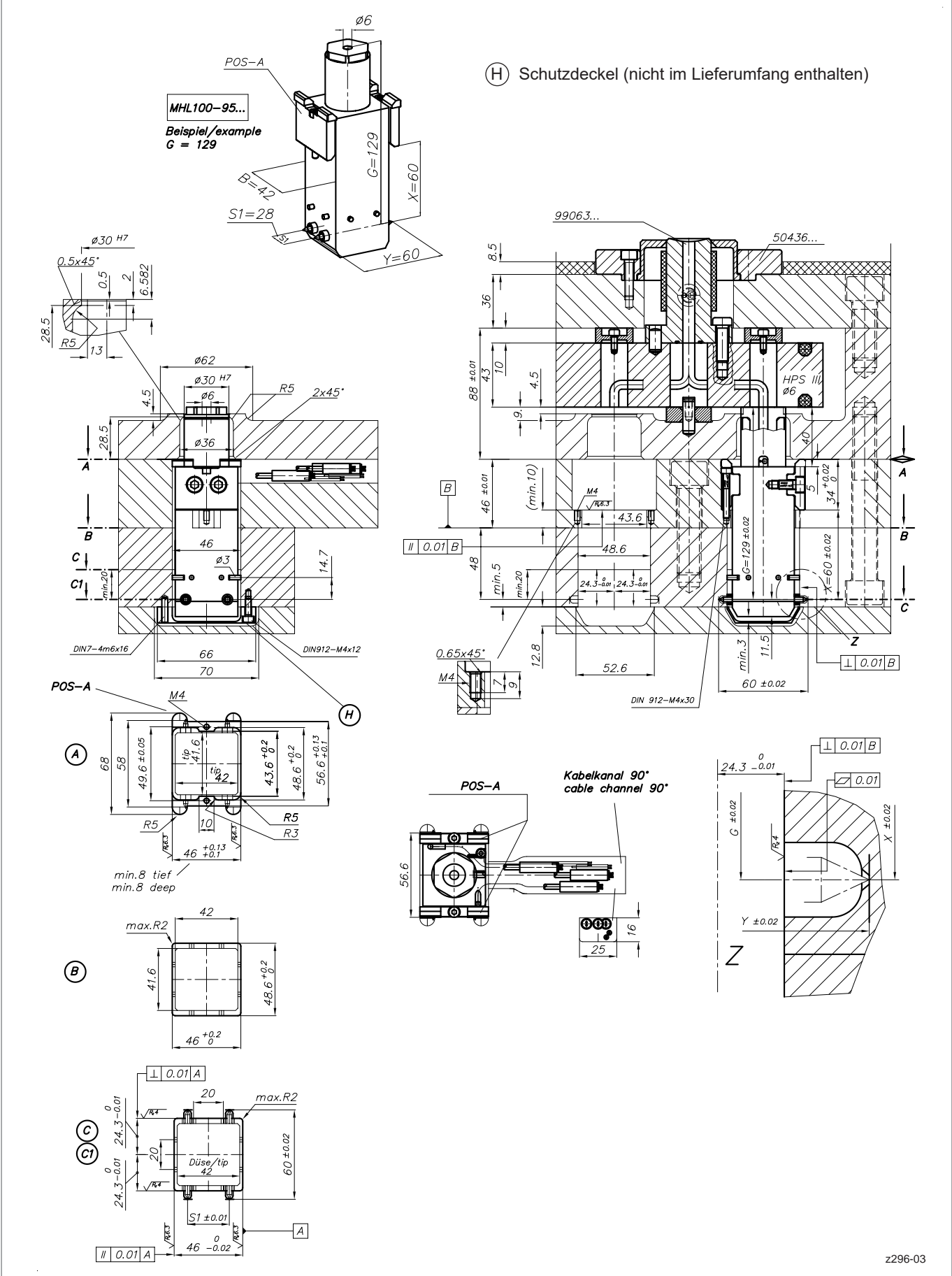

HPS III-MHL100 Linearversion

Einbaubeispiel für Systemdüse, 4-fach, Blockbreite 42, Riegelposition B

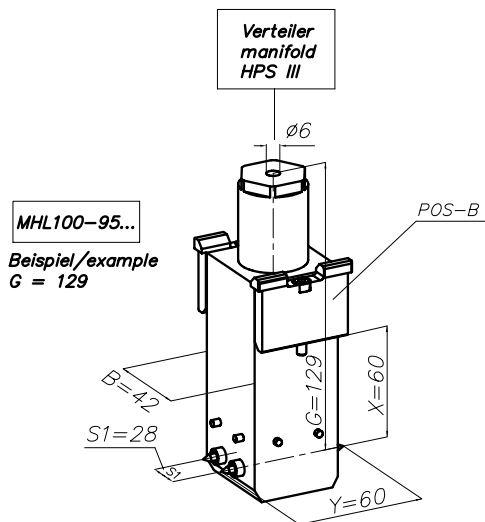

(H) Schutzdeckel (nicht im Lieferumfang enthalten)

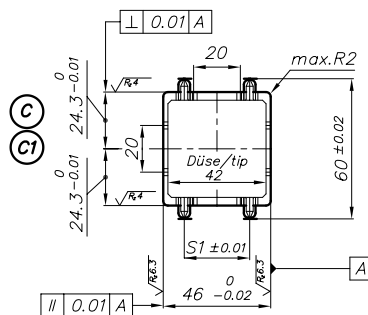
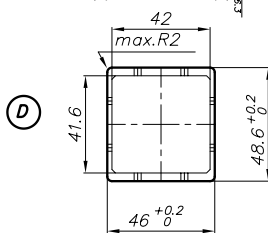
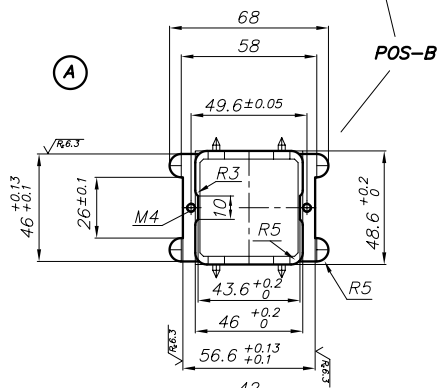
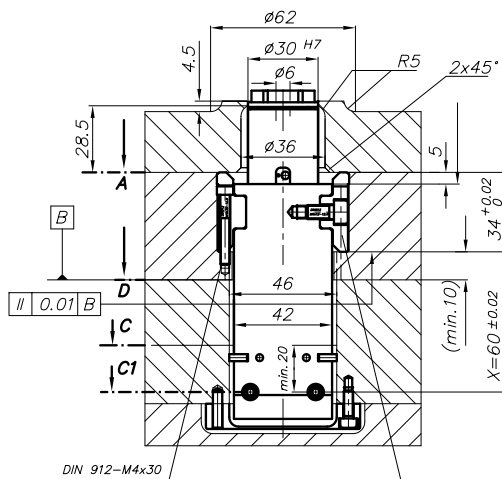

HPS III-MHL100 Linearversion

Abgangsvarianten der Kabel für Strom- und Thermofühler, Blockbreite 42

Riegelposition A

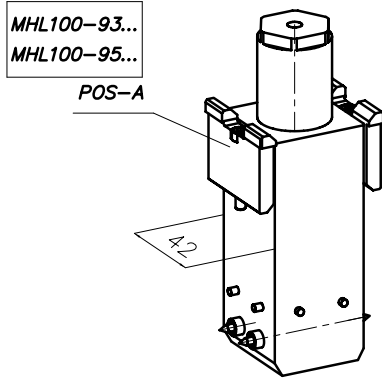

Riegelposition B

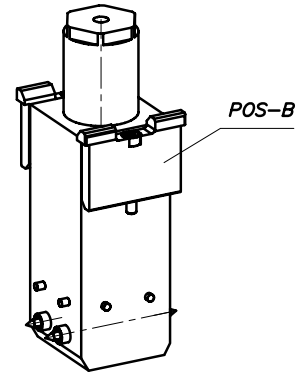

0°

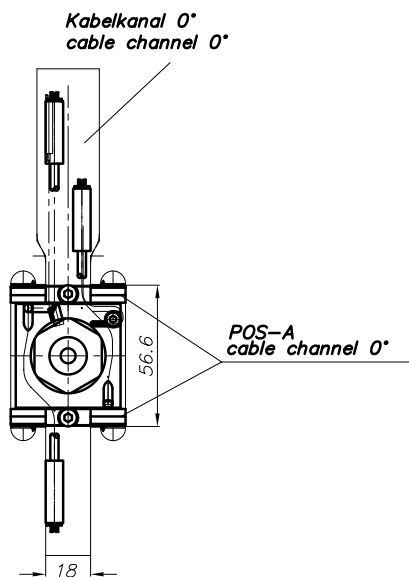

Kabelkanal 0°
cable channel 0°

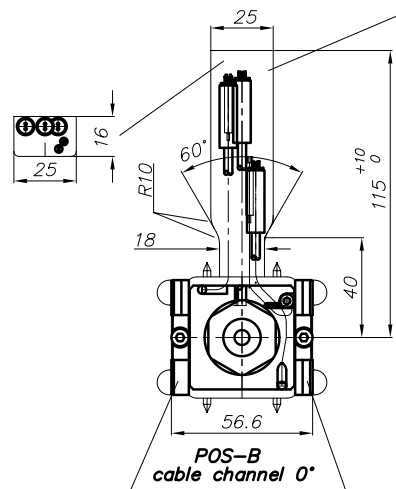

90°

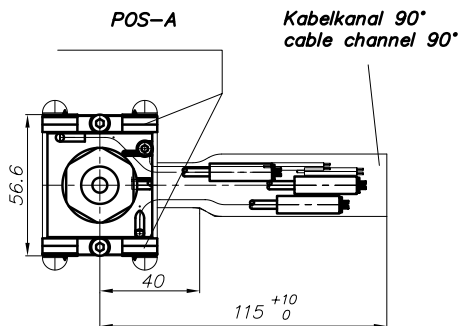

Kabelkanal 90°
cable channel 90°

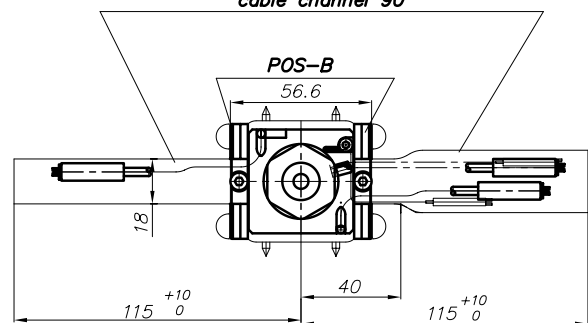

z296-05

HPS III-MHL100 Linearversion

Einbaubeispiel für Systemdüse, 8-fach, Blockbreite 62, Riegelposition A

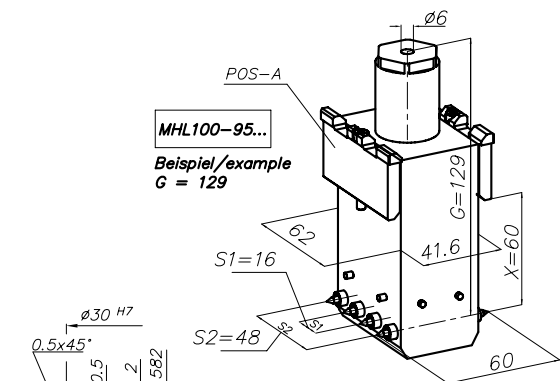

MHL100-95...
Beispiel/example
G = 129

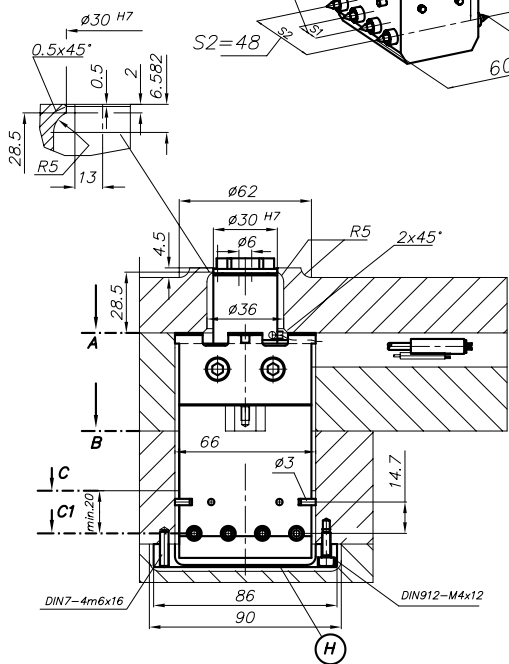

(H) Schutzdeckel (nicht im Lieferumfang enthalten)

(K) Beispiel einer möglichen Düsenanordnung für Riegelposition A, Kabelabgang 0°

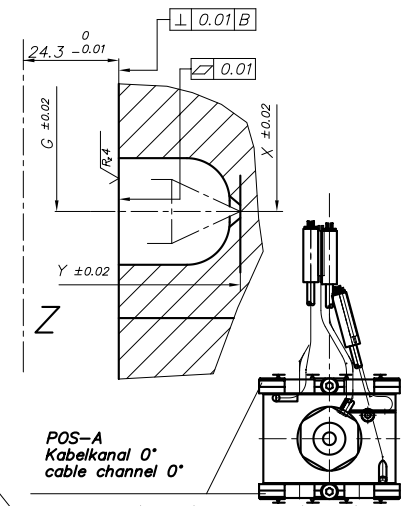
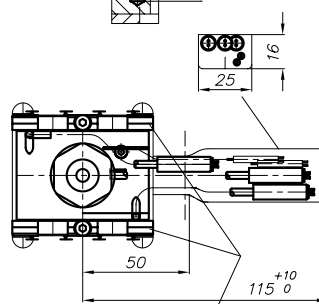
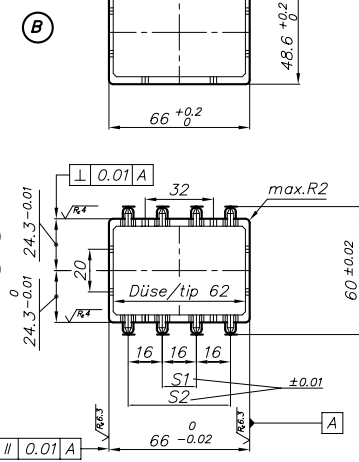
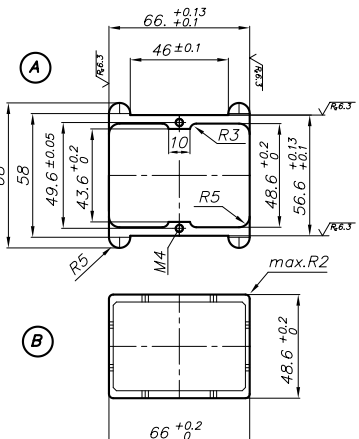
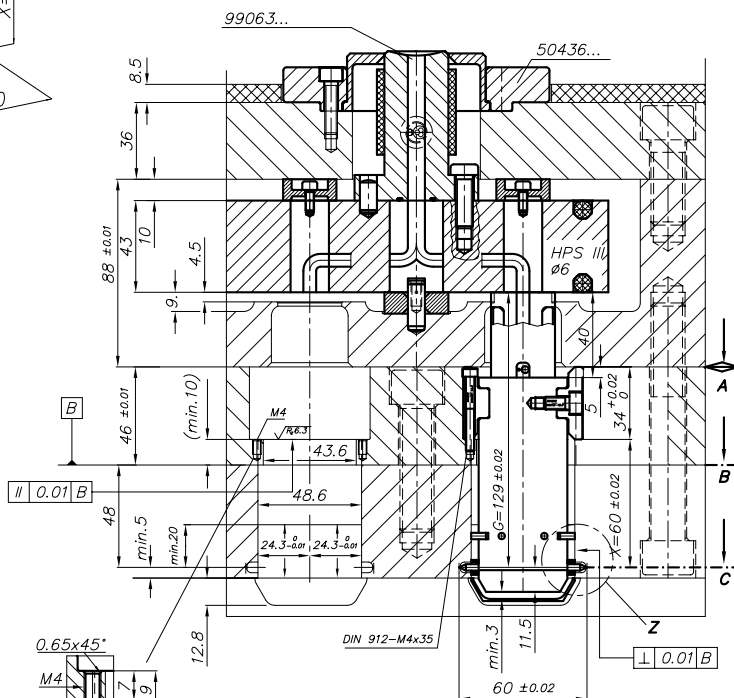

POS-A
Kabelkanal 90°
cable channel 90°

POS-A
Kabelkanal 0°
cable channel 0°

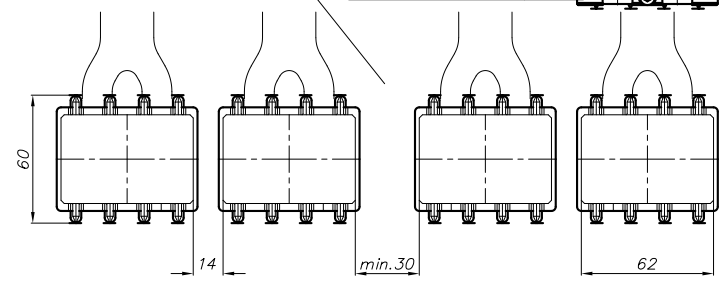

HPS III-MHL100 Linearversion

Einbaubeispiel für Systemdüse, 8-fach, Blockbreite 62, Riegelposition B

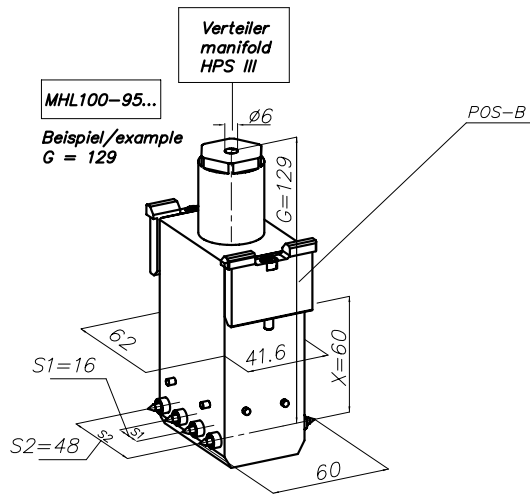

(H) Schutzdeckel (nicht im Lieferumfang enthalten)

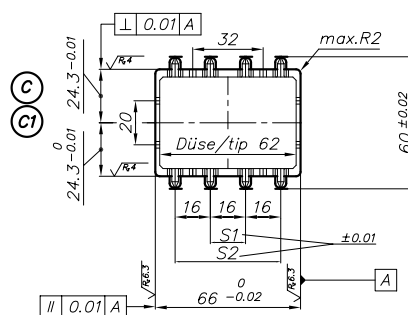
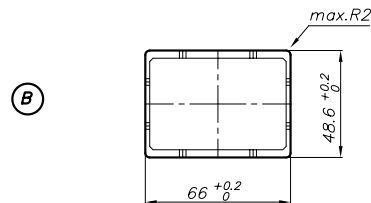
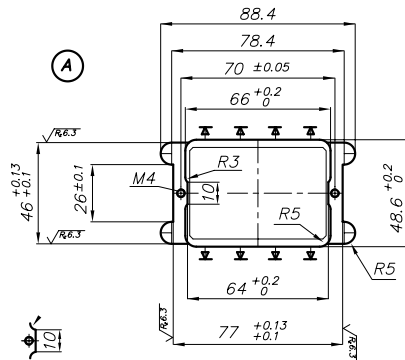
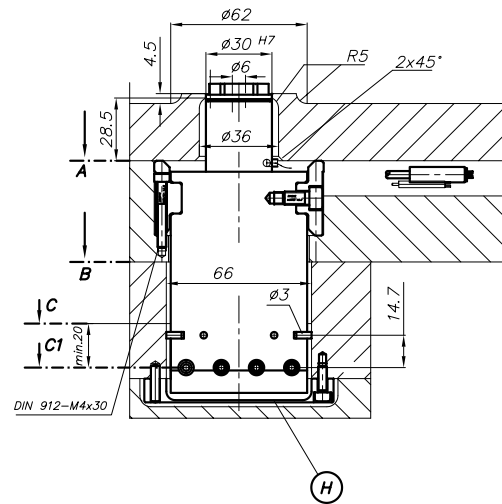

HPS III-MHL100 Linearversion

Abgangsvarianten der Kabel für Strom- und Thermofühler, Blockbreite 62

Riegelposition A

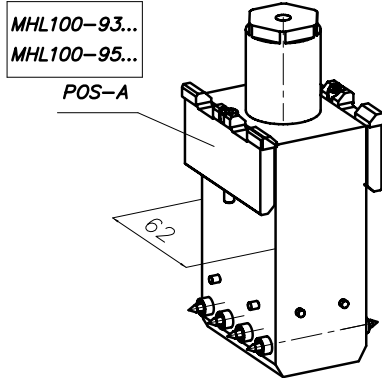

Riegelposition B

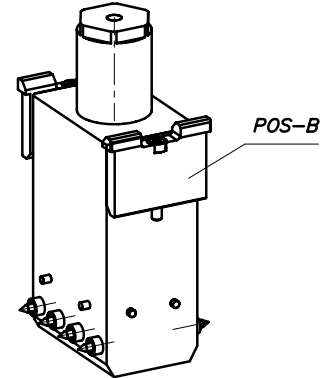

Kabelkanal 0°
cable channel 0°

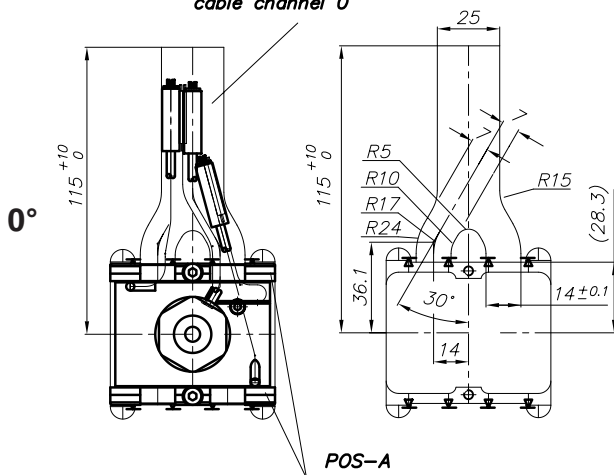

Kabelkanal 0°
cable channel 0°

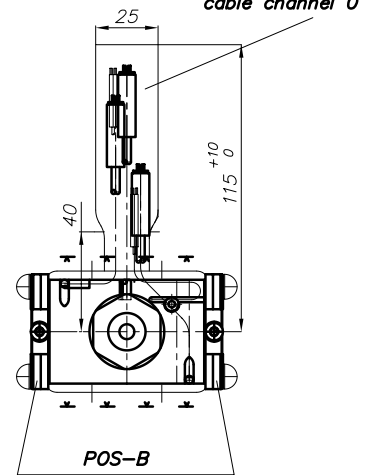

Kabelkanal 90°
cable channel 90°

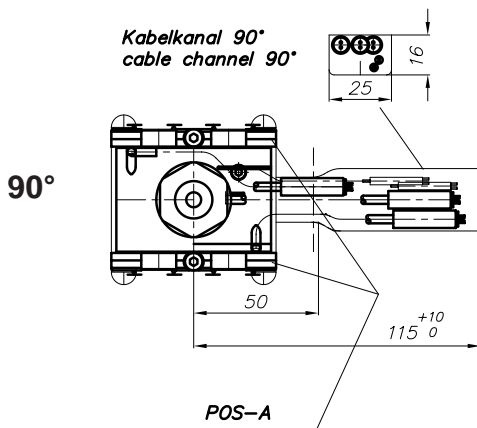

Kabelkanal 90°
cable channel 90°

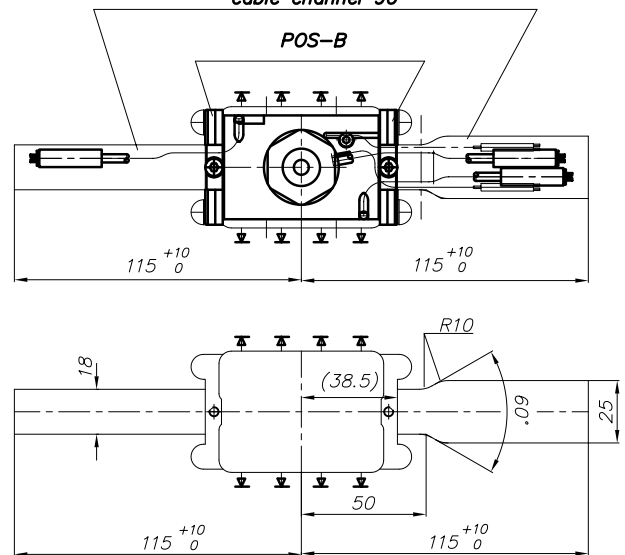

HPS III-MHL100 Linearversion

Details der Anspritzgeometrien

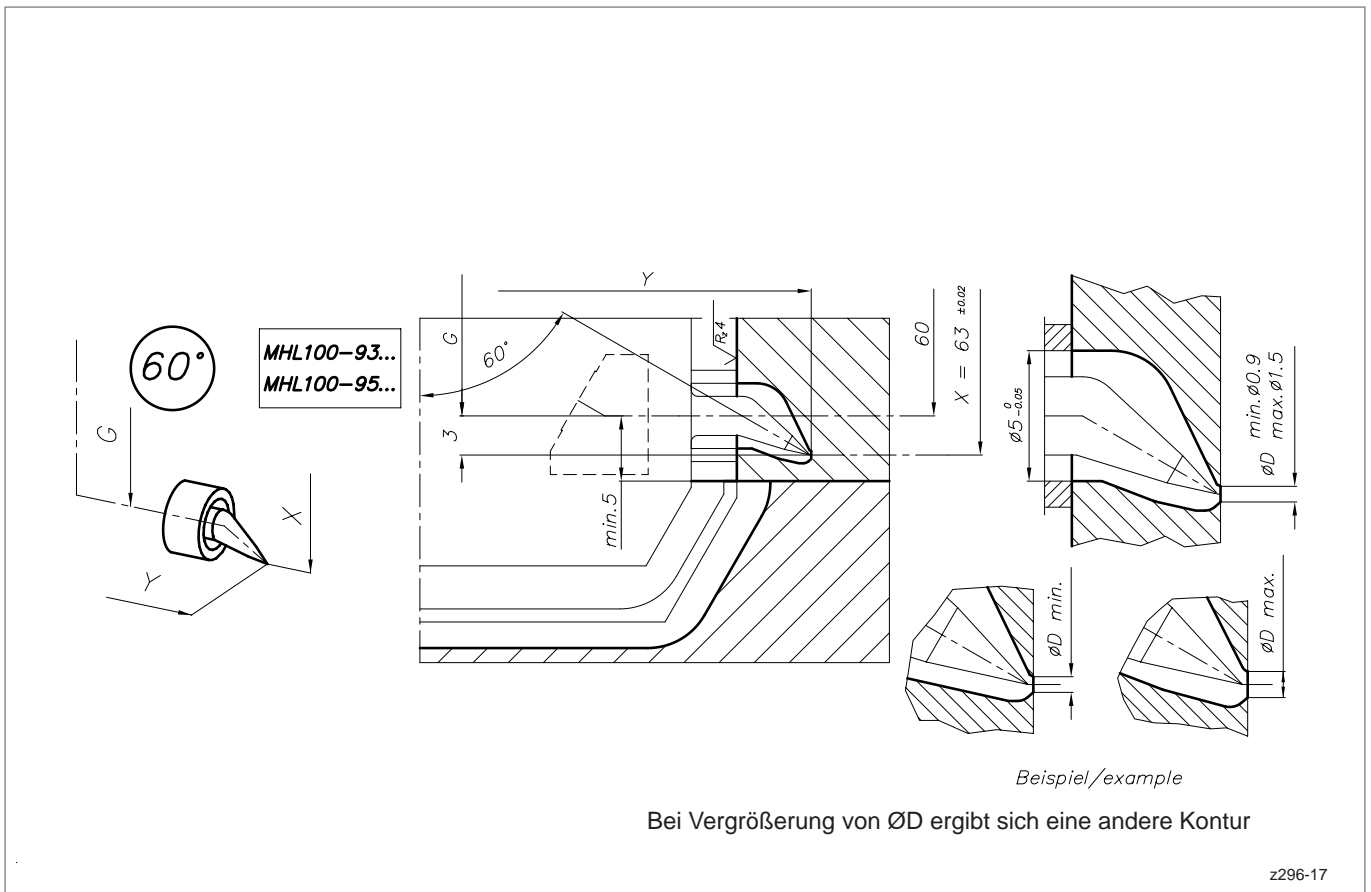
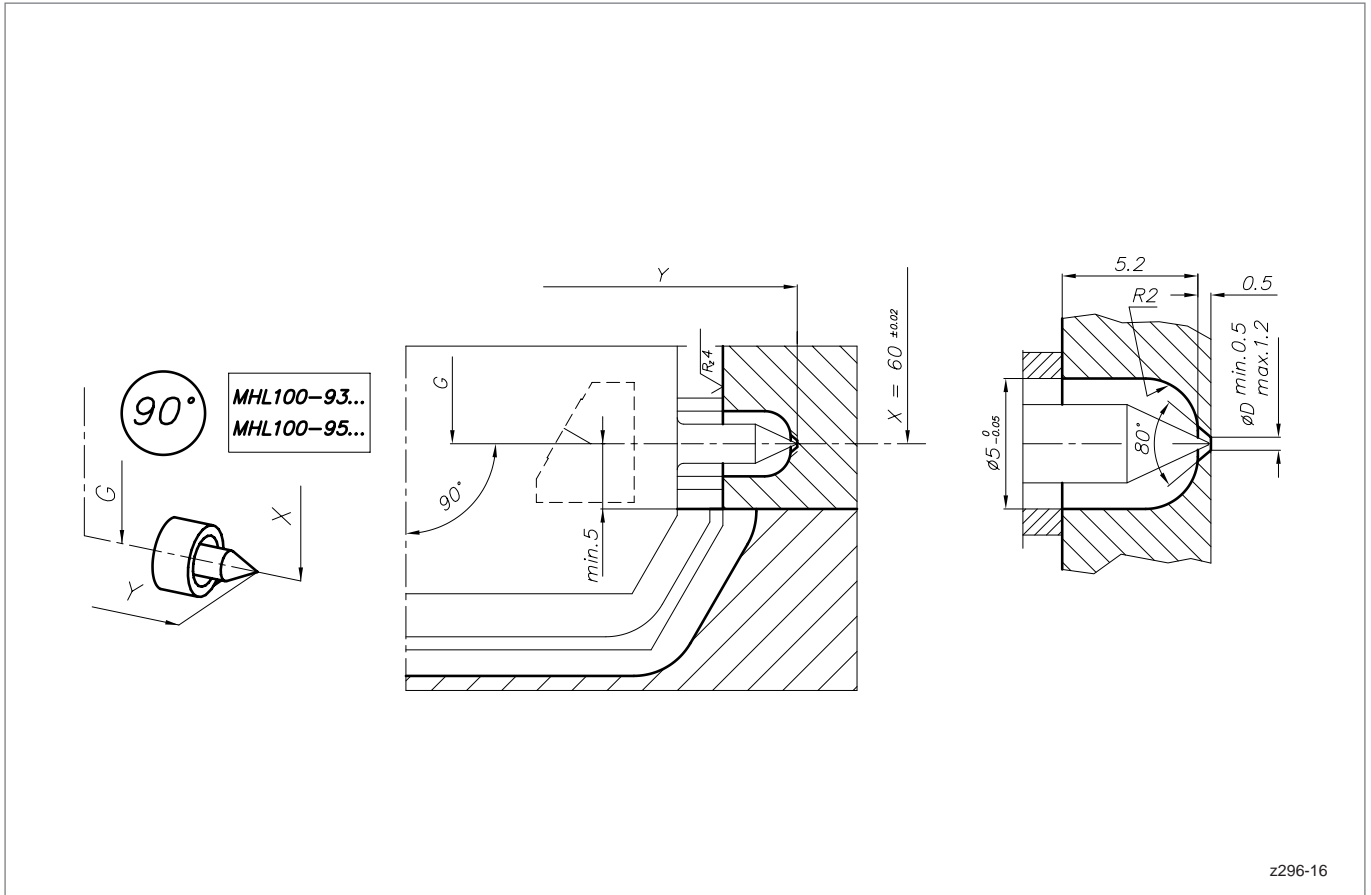

19426 = Nadelführung und -dichtung (siehe auch Seite 7)

(B) = Distanzhülse, falls erforderlich. Nicht im Lieferumfang enthalten.

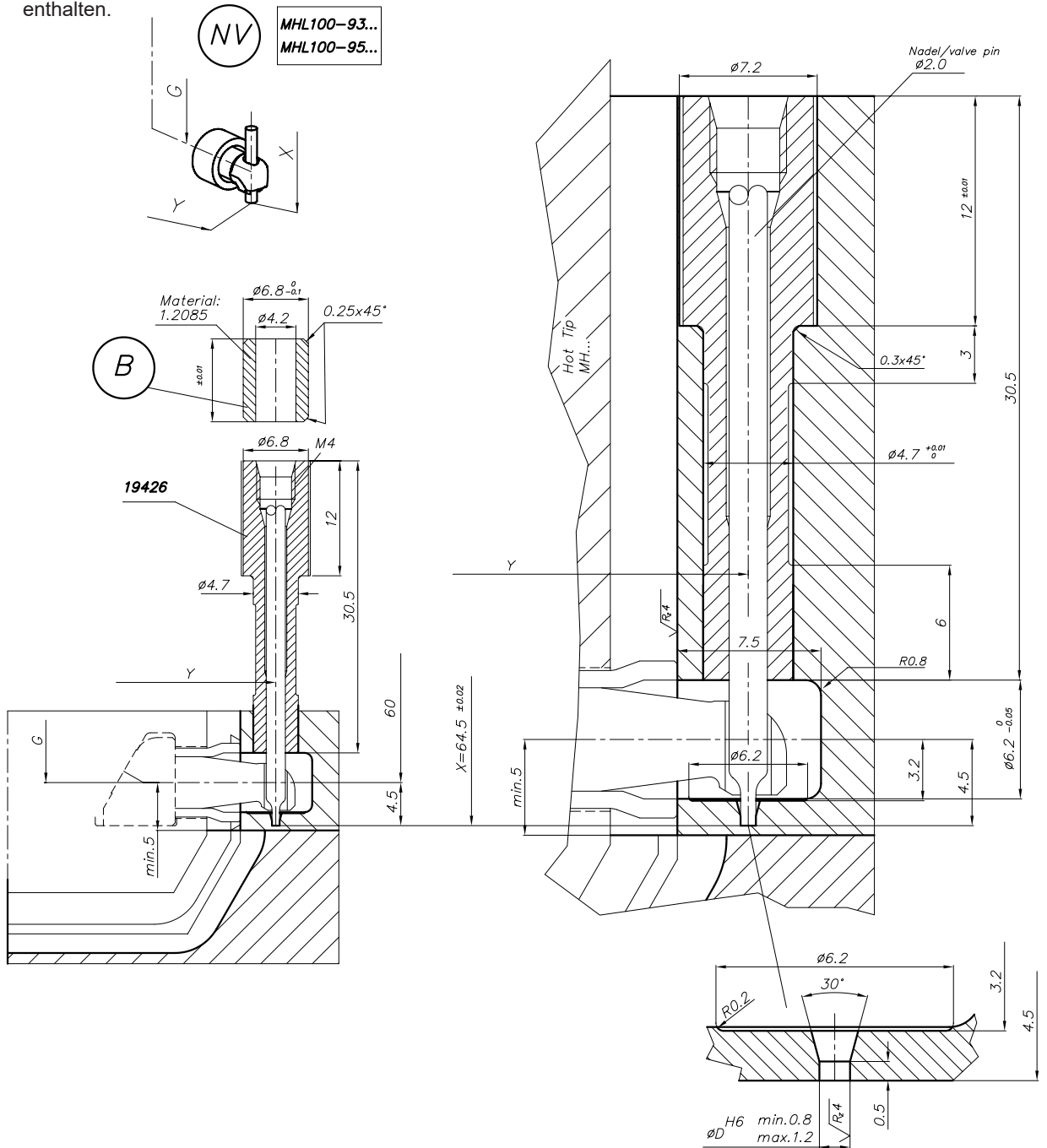

HPS III-MHR100 Radialversion

Einzel- und Systemdüse

Abmessungen und Spitzenvarianten

Ausführungen	Systemdüse	Einzeldüse					
Maschinenradius (Maß R)	--	0	15	15,5	40	1/2" (13,2)	3/4" (19,5)
Maß T	--	0	2	2	0,8	2	1,8
Zentrierring	--	Artikelnummer 50456... Durchmesser .100 / .110 / .125 / .160 / .175					

Anzahl der Spitzen ⁽¹⁾	2, 4, 8		
Düsenlänge (Maß G) ⁽²⁾	105	114	144
Höhe Niederhalter für Systemdüse (Maß N)	15	15 - 24	15 - 54

Spitzenvarianten	90°	60°
Teilkreis (Maß Y)	58	58
Maß X	60	63
Empfohlene Anschnittdurchmesser	0,5 - 1,2	0,9 - 1,5

(1) Andere Spitzenanzahl auf Anfrage möglich

(2) Weitere Düsenlängen auf Anfrage möglich

Artikelnummern:

Systemdüse: **MHR100-V01-95...**

Einzeldüse: **MHR100-V01-93...**

Die jeweilige Düse wird individuell für Ihren Anwendungsfall konfiguriert. Bitte kontaktieren Sie uns!

ACHTUNG!

Die Anlagekraft des Spritzgießaggregats darf 30 KN nicht überschreiten

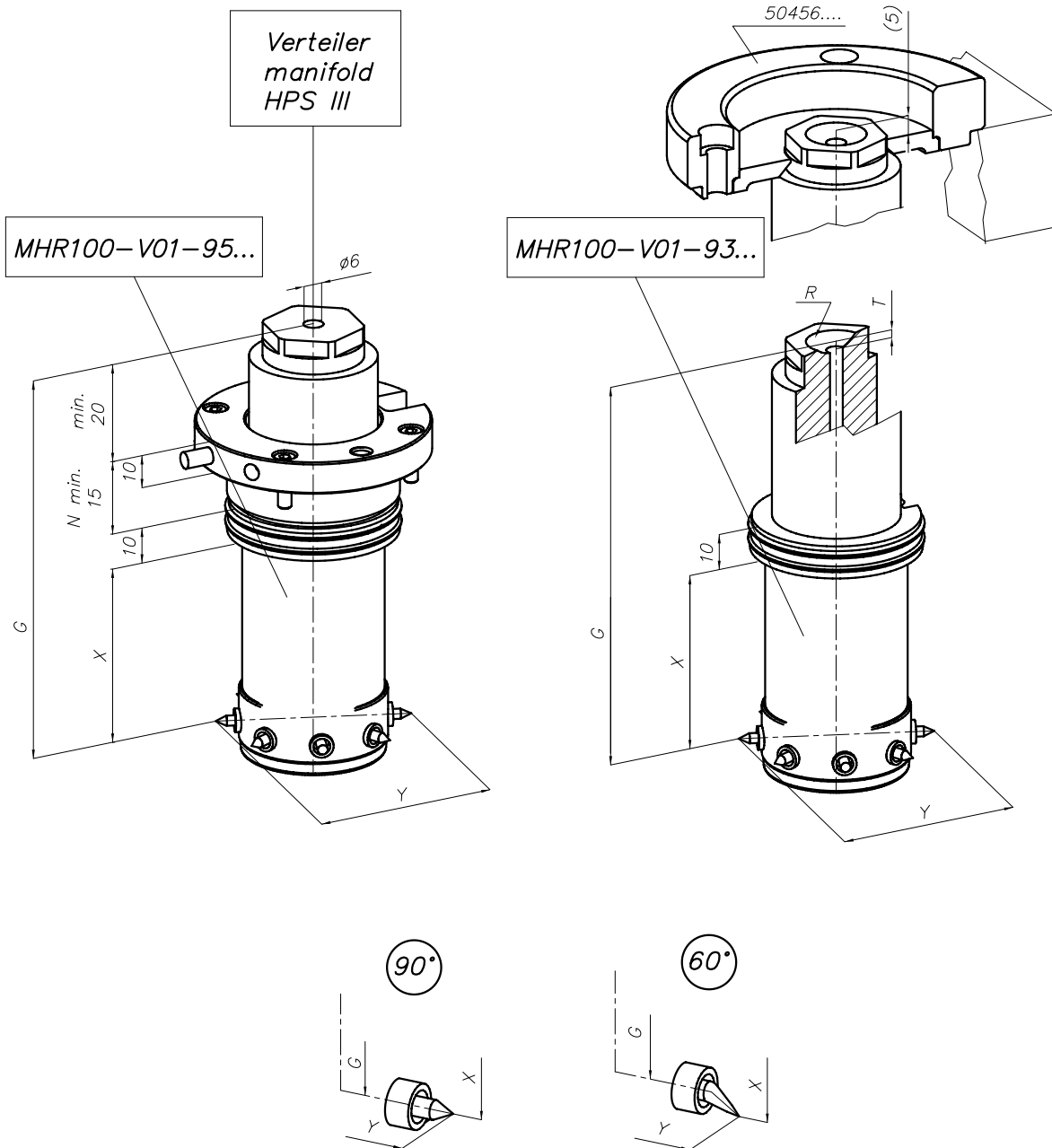

HPS III-MHR100 Radialversion

Einbaubeispiel für Einzeldüse

Ab dem Maß X ist der Einbau identisch mit der Systemdüse (siehe rechte Seite)

ACHTUNG!
Die Anlagekraft des Spritzgießaggregats darf 30 KN nicht überschreiten

Beispiel/example
G=105

MHR100-V01-93...

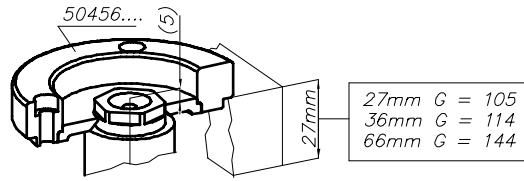

27mm	G = 105
36mm	G = 114
66mm	G = 144

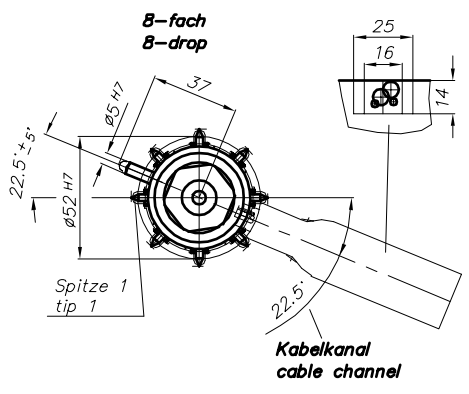
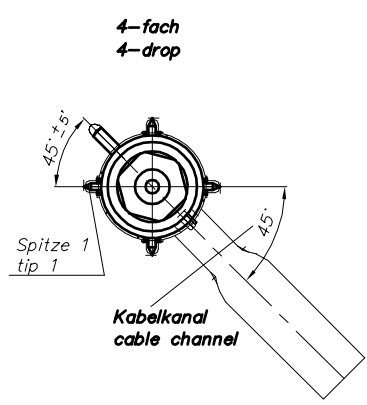
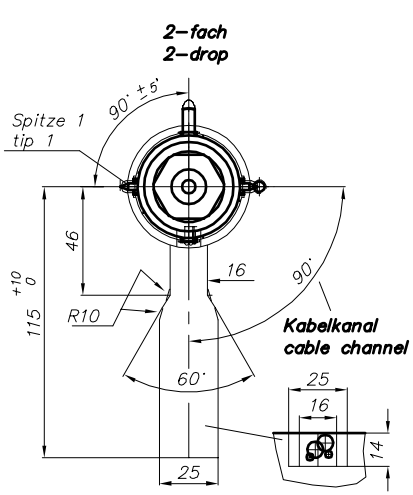
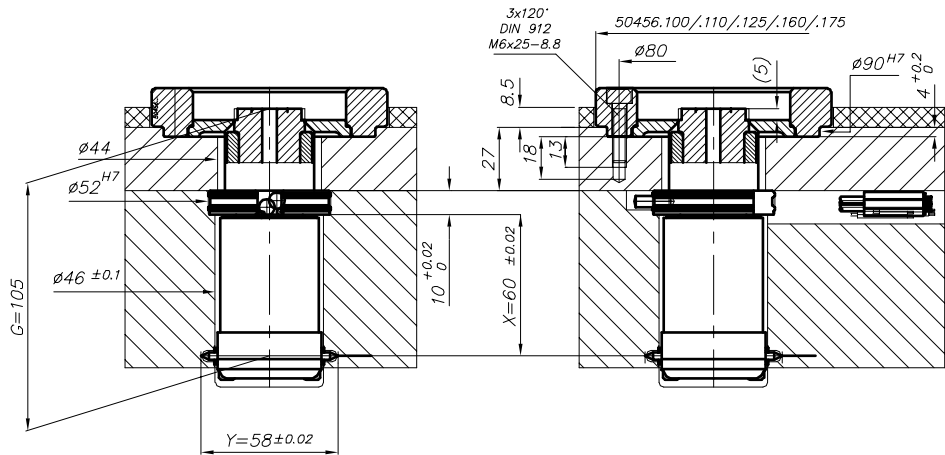
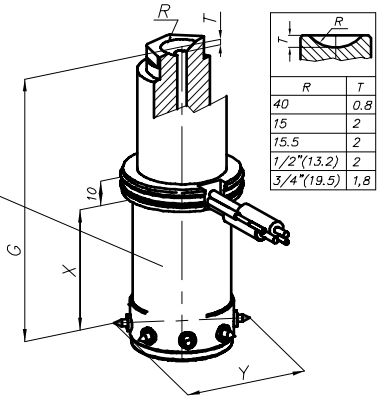

HPS III-MHR100 Radialversion

Einbaubeispiel für Systemdüse

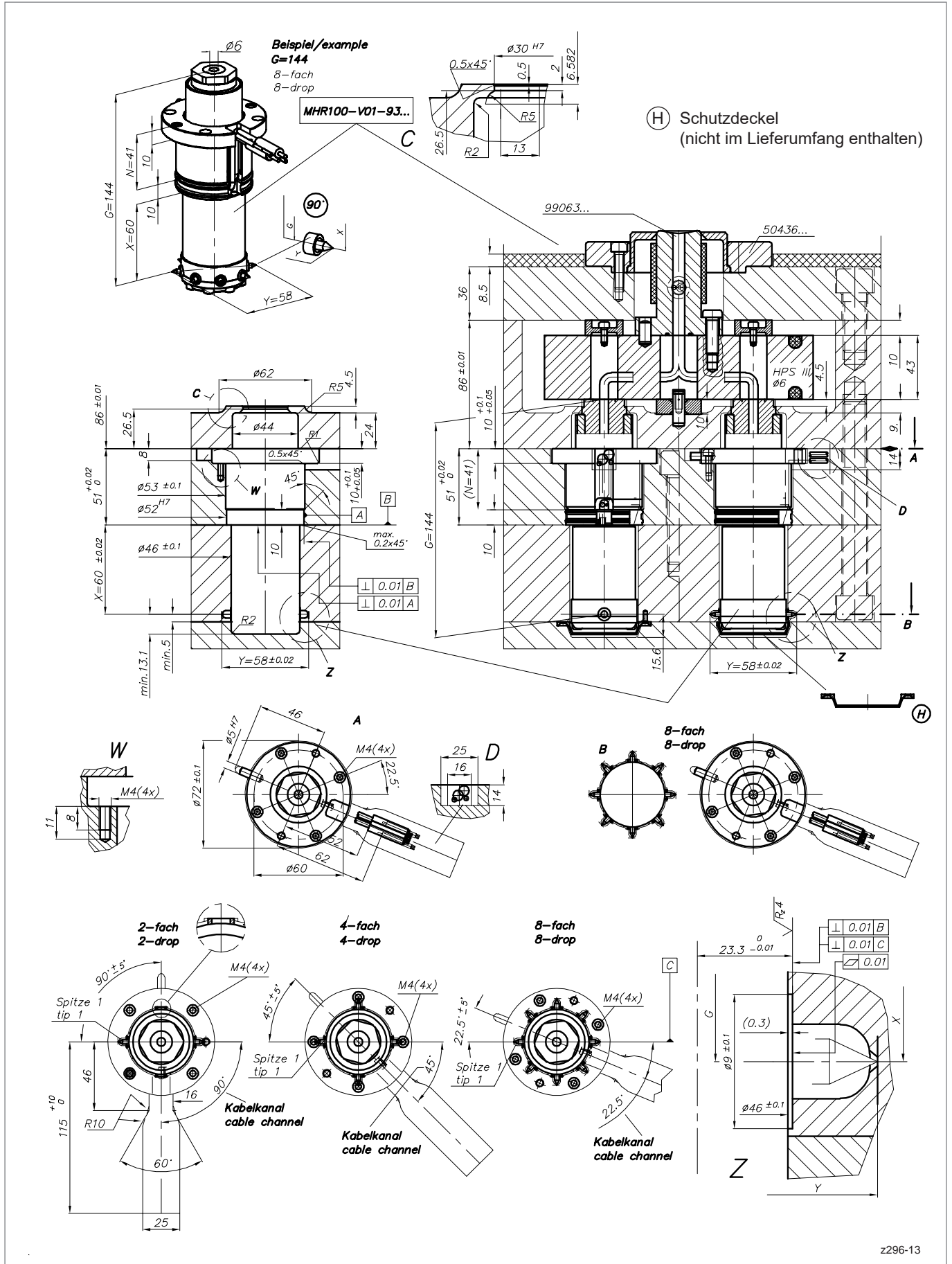

HPS III-MHR100 Radialversion

Details der Anspritzgeometrien

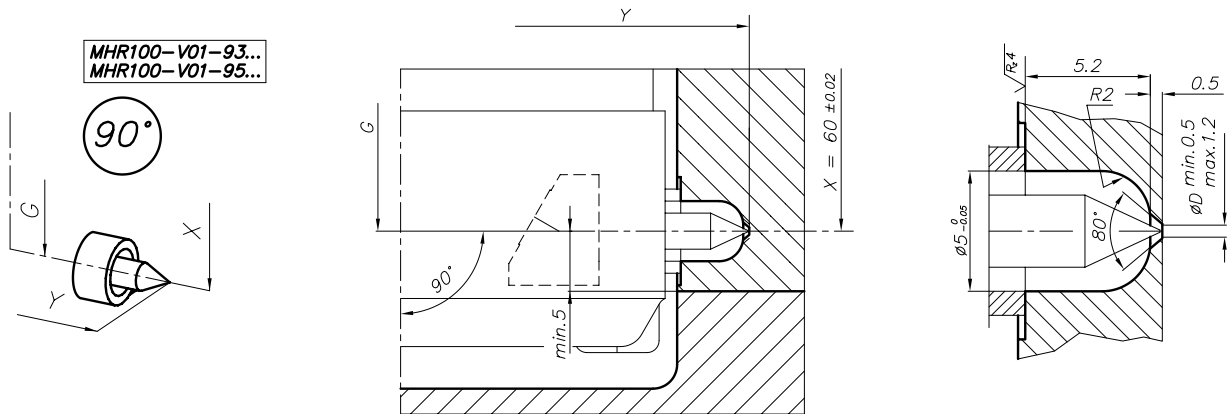

z296-18

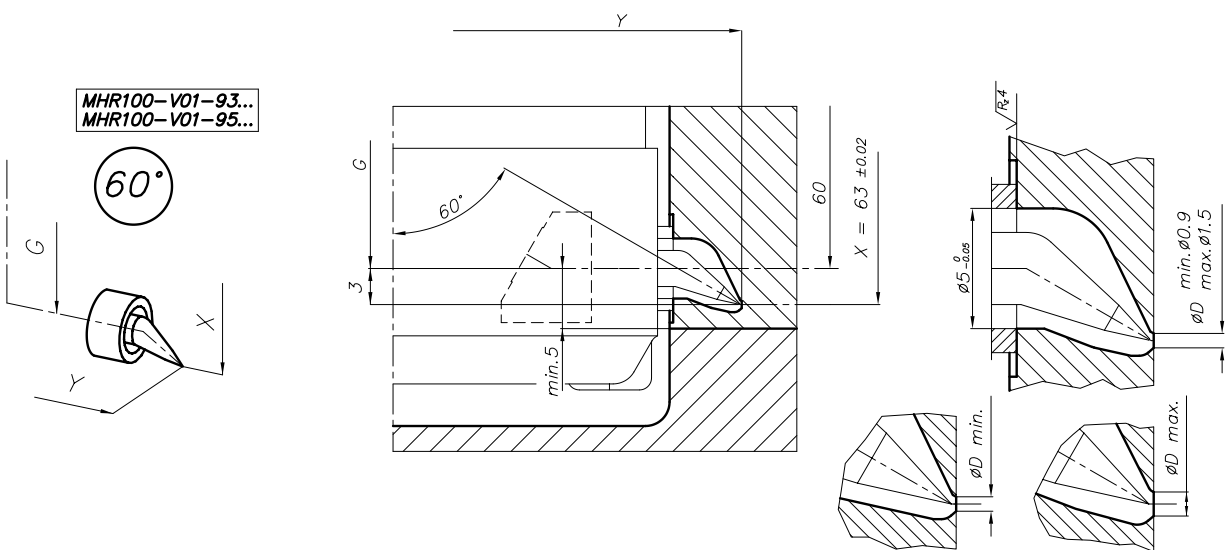

Beispiel/example

Bei Vergrößerung von $\varnothing D$ ergibt sich eine andere Kontur

z296-19

HPS III-MHR111 Radialversion

Übersicht

- 1** HPS III-MHR111 Radialversion
für den Einsatz mit Übergabedüse
- 2** Übergabedüse 93309-U01...
für den Einsatz als Einzeldüse
- 3** Übergabedüse 95308-U01...
Standardmontage, für den Einsatz als Systemdüse
- 4** Übergabedüse 95309-U01...
Frontmontage, für den Einsatz als Systemdüse

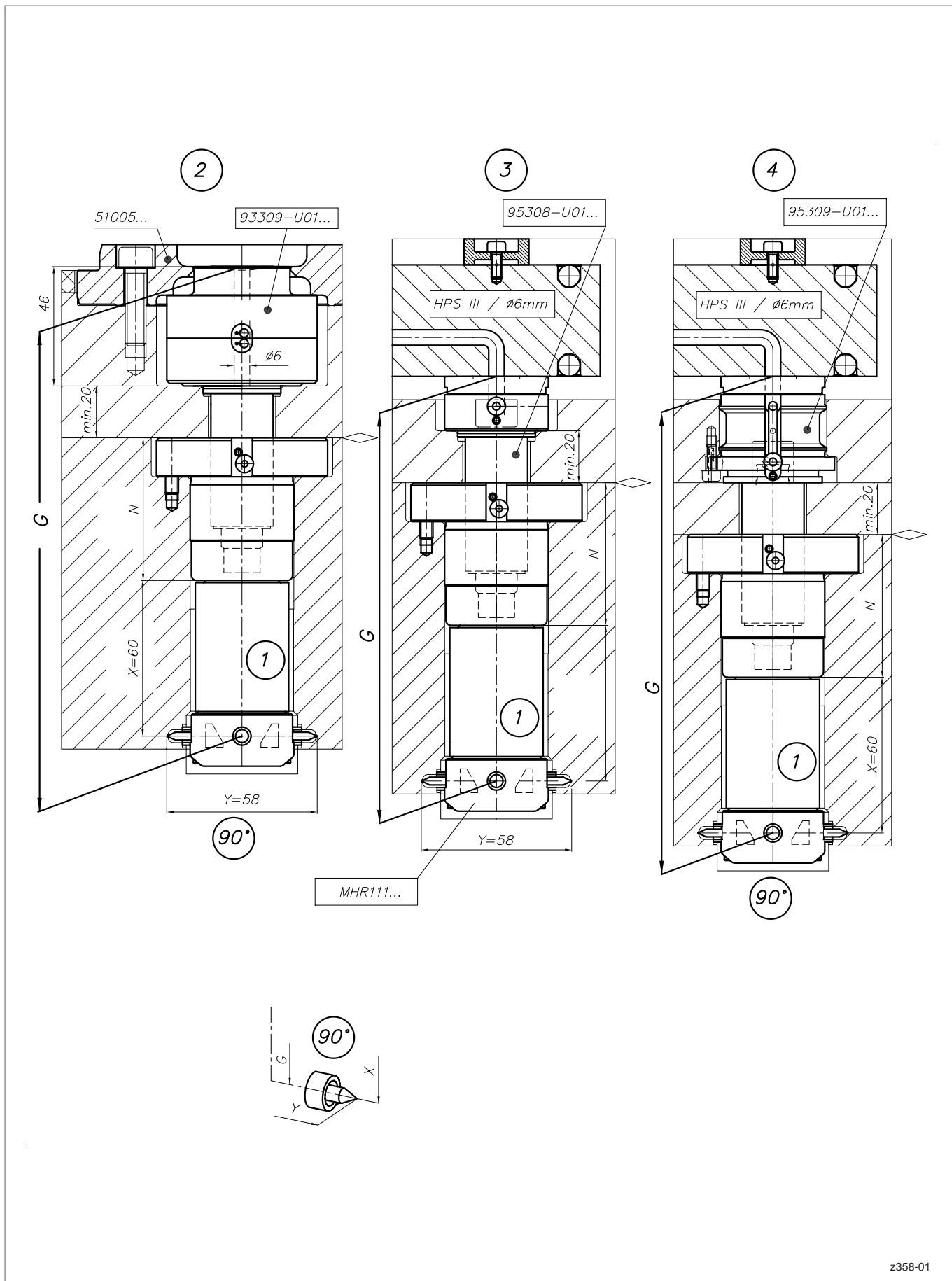

HPS III-MHR111 Radialversion

für den Einsatz mit Übergabedüse

Abmessungen und Spitzenvarianten

Anzahl der Spitzen	2, 4, 8											
Ausführungen	Mit Übergabedüse als Einzeldüse				Mit Übergabedüse als Systemdüse für Standardmontage				Mit Übergabedüse als Systemdüse für Frontmontage			
Düsenlänge (Maß G) ⁽¹⁾	181	201	221	241	156	176	196	216	176	196	216	236
Höhe Niederhalter (Maß N)	55	75	95	115	55	75	95	115	55	75	95	115

Spitzenvarianten	90°
Teilkreis (Maß Y)	58
Maß X	60
Empfohlene Anschnittdurchmesser	0,5 - 1,2

(1) Weitere Düsenlängen auf Anfrage möglich

Artikelnummern:

Für den Einsatz mit Übergabedüse als Systemdüse: **MHR111-95...**

Für den Einsatz mit Übergabedüse als Einzeldüse: **MHR111-93...**

Die jeweilige Düse wird individuell für Ihren Anwendungsfall konfiguriert. Bitte kontaktieren Sie uns!

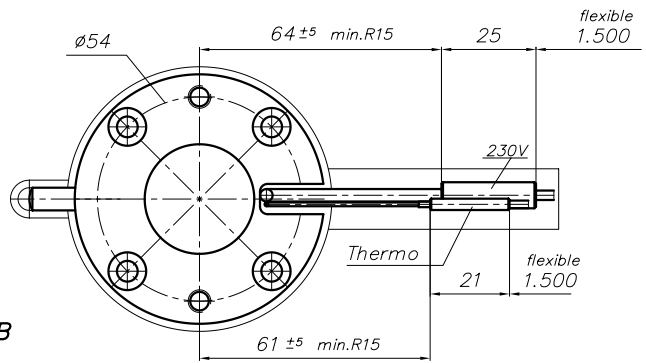
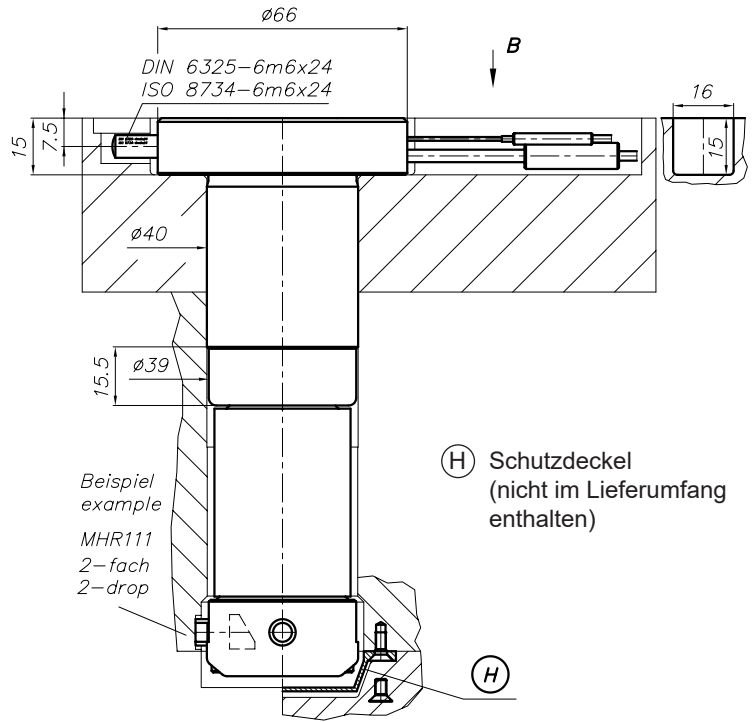
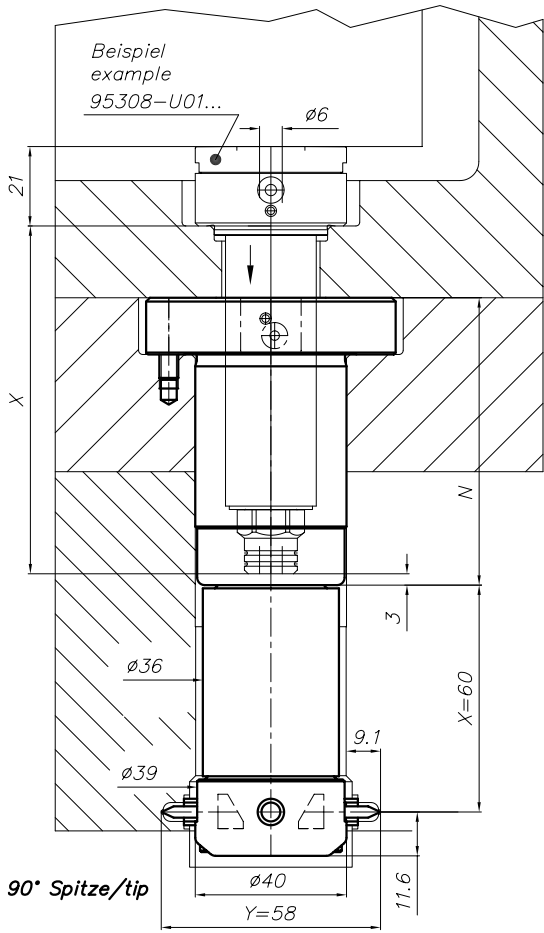

Ansicht B View

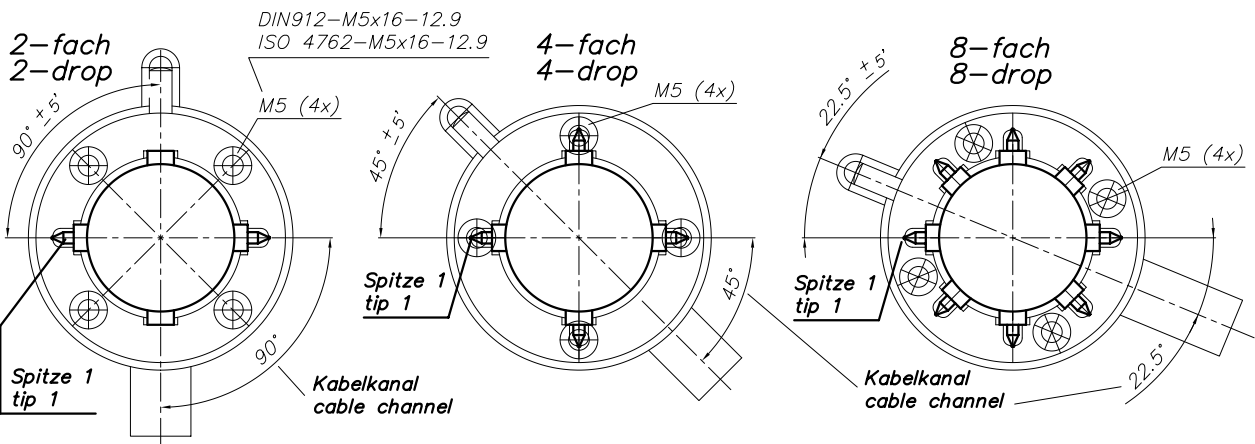

HPS III-MHR111 Radialversion

Einbau

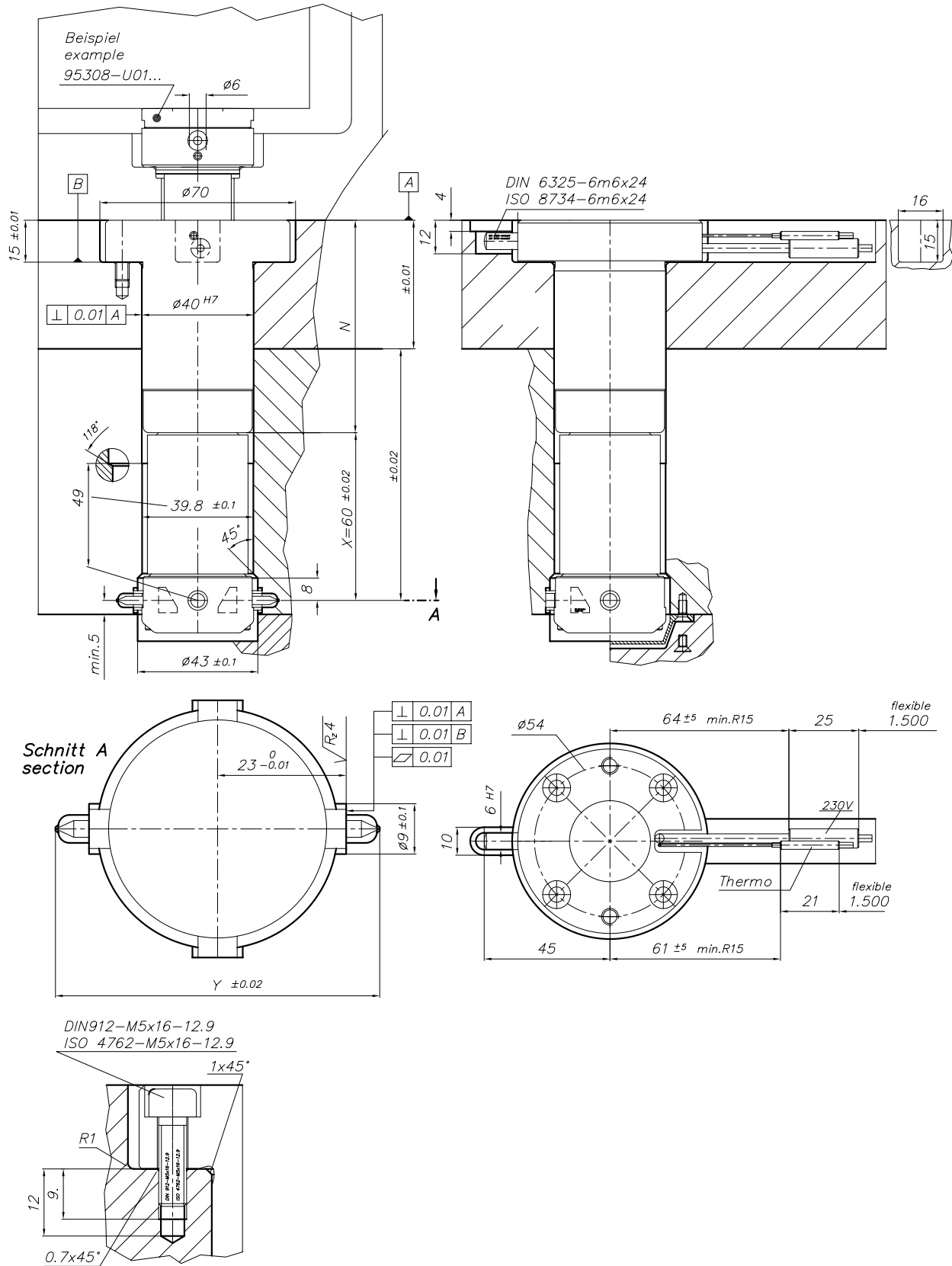

HPS III-MHR111 Radialversion

Details der Anspritzgeometrien

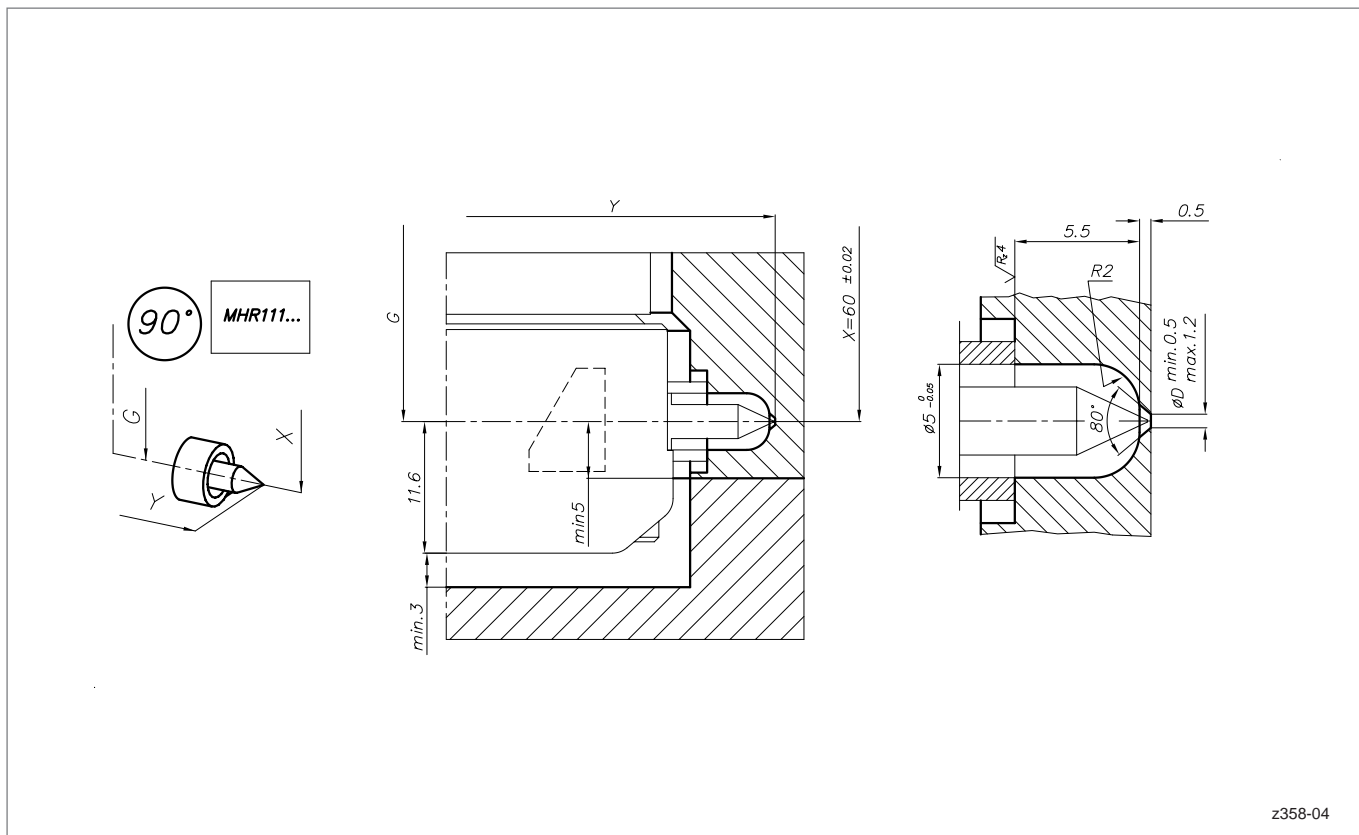

z358-04

HPS III-MHR112 Radialversion

Übersicht

- 1** HPS III-MHR112 Radialversion
für den Einsatz mit Übergabedüse
- 2** Übergabedüse 93309-U01...
für den Einsatz als Einzeldüse
- 3** Übergabedüse 95308-U01...
Standardmontage, für den Einsatz als Systemdüse
- 4** Übergabedüse 95309-U01...
Frontmontage, für den Einsatz als Systemdüse

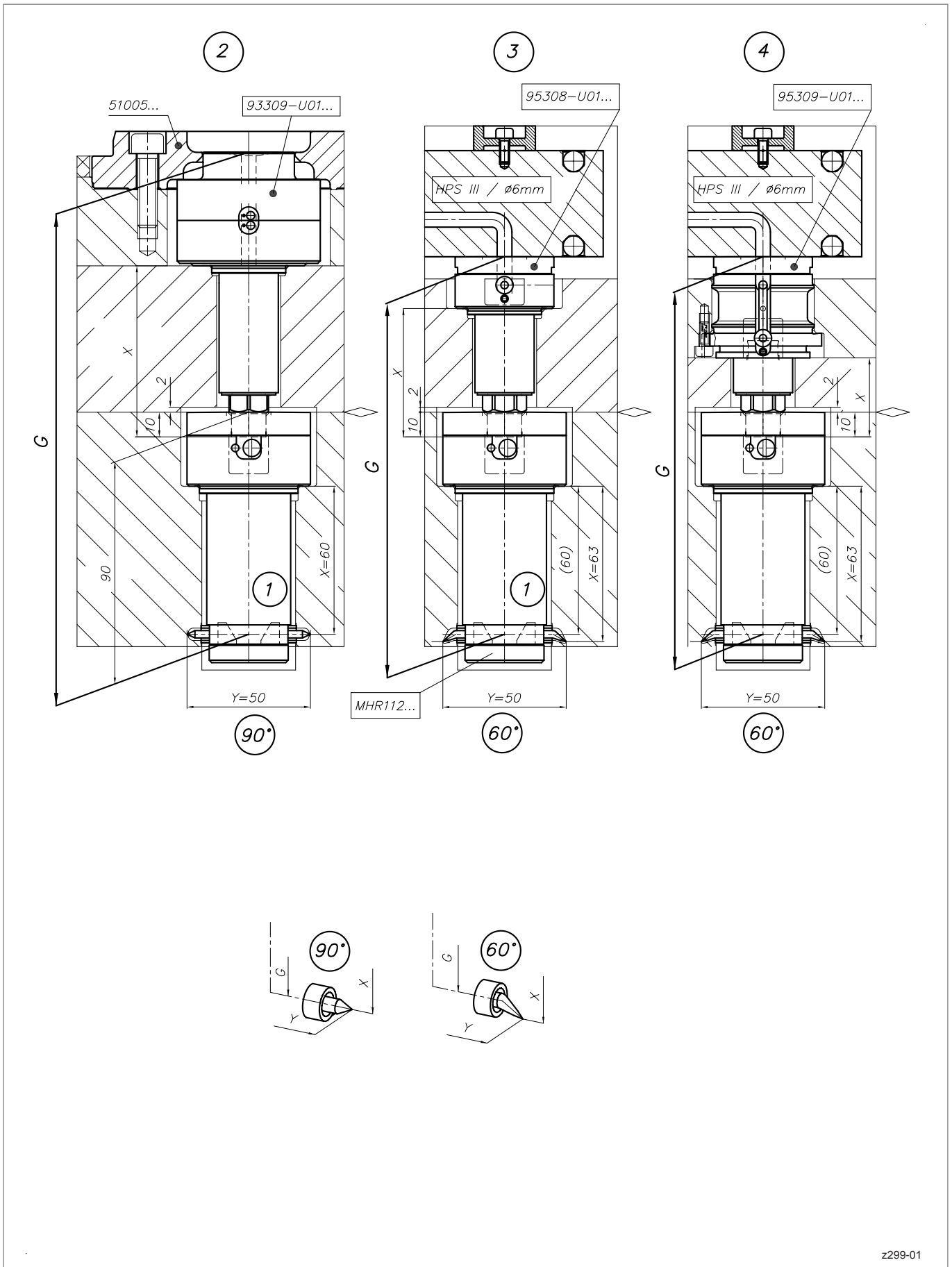

HPS III-MHR112 Radialversion

für den Einsatz mit Übergabedüse

Abmessungen und Spitzenvarianten

Anzahl der Spitzen	1, 2		
Ausführungen	Mit Übergabedüse als Einzeldüse	Mit Übergabedüse als Systemdüse für Standardmontage	Mit Übergabedüse als Systemdüse für Frontmontage
Düsenlänge (Maß G) ⁽¹⁾	178, 198, 218, 238, 258, 278	153, 173, 193, 213, 233, 253, 273	173, 193, 213, 233, 253, 273

Spitzenvarianten	90°	60°
Teilkreis (Maß Y)	50	50
Maß X	60	63
Empfohlene Anschnittdurchmesser	0,5 - 1,2	0,9 - 1,5

(1) Weitere Düsenlängen auf Anfrage möglich

Artikelnummern:

Für den Einsatz mit Übergabedüse als Systemdüse: **MHR112-95...**

Für den Einsatz mit Übergabedüse als Einzeldüse: **MHR112-93...**

Die jeweilige Düse wird individuell für Ihren Anwendungsfall konfiguriert. Bitte kontaktieren Sie uns!

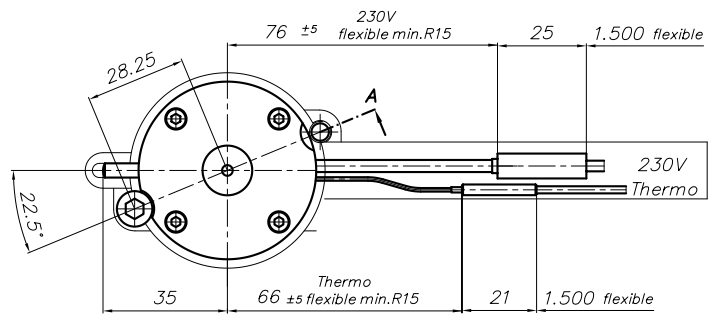
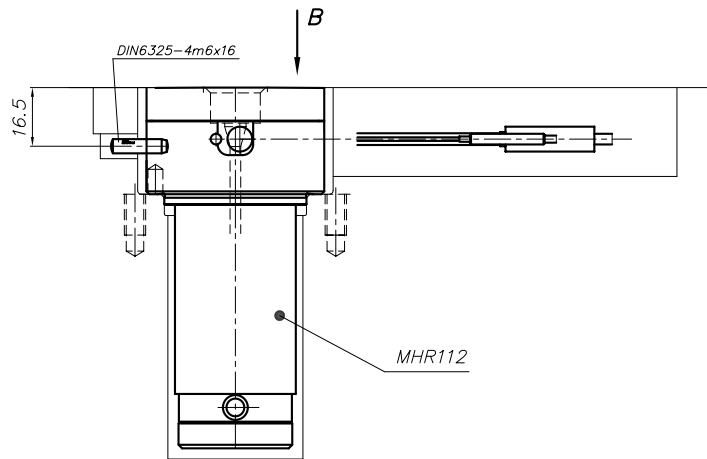
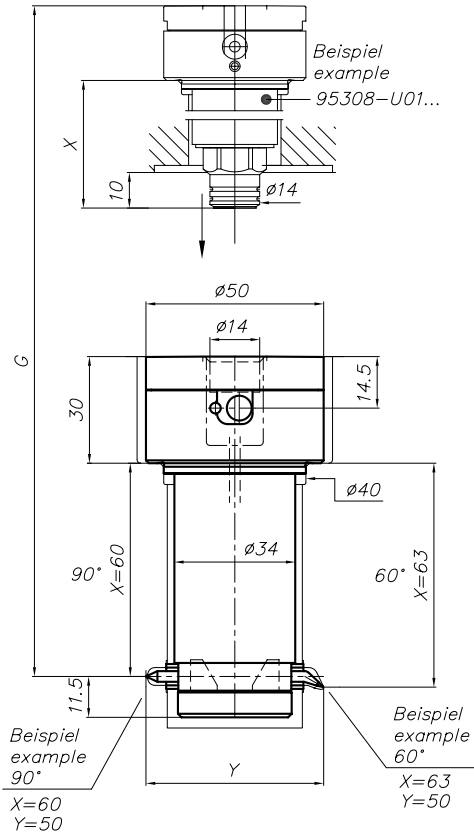

DIN912-M6x30-12.9

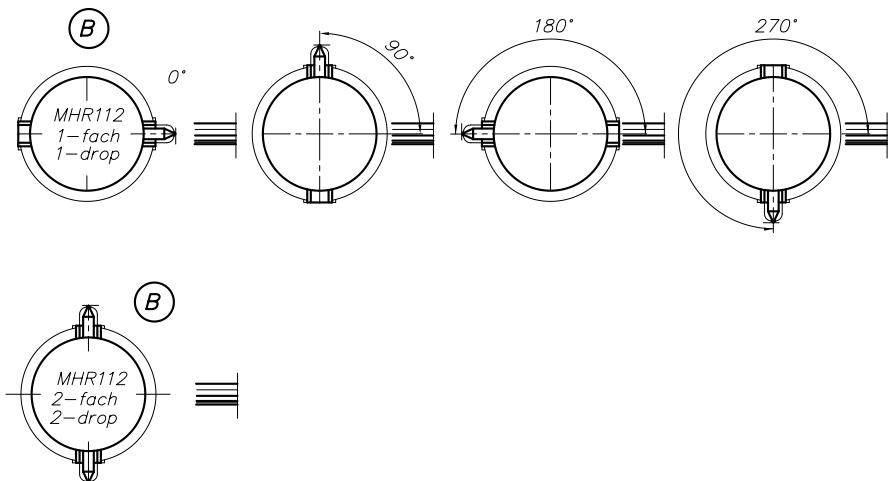
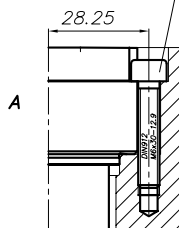

HPS III-MHR112 Radialversion

Einbau

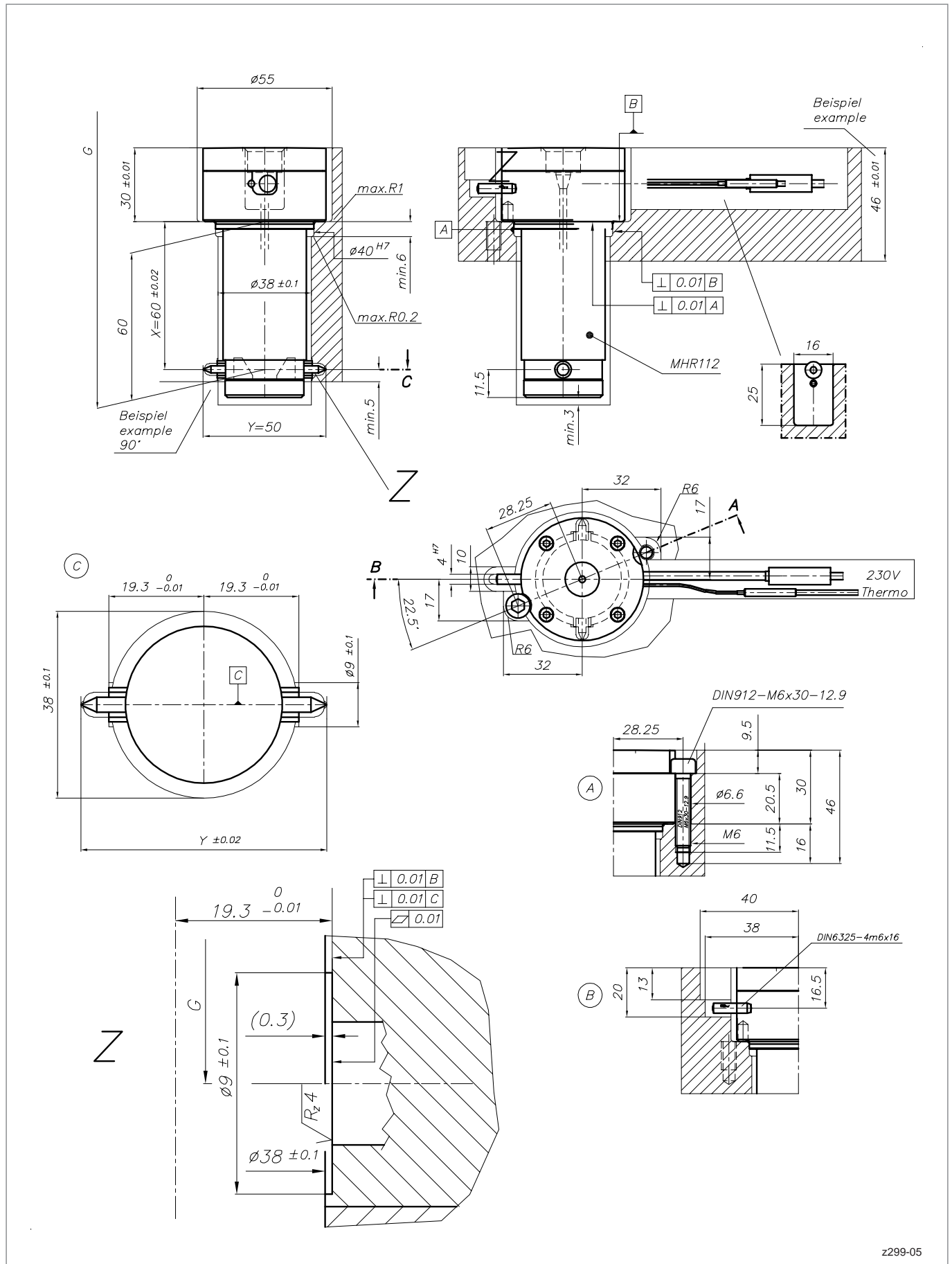

HPS III-MHR112 Radialversion

Details der Anspritzgeometrien

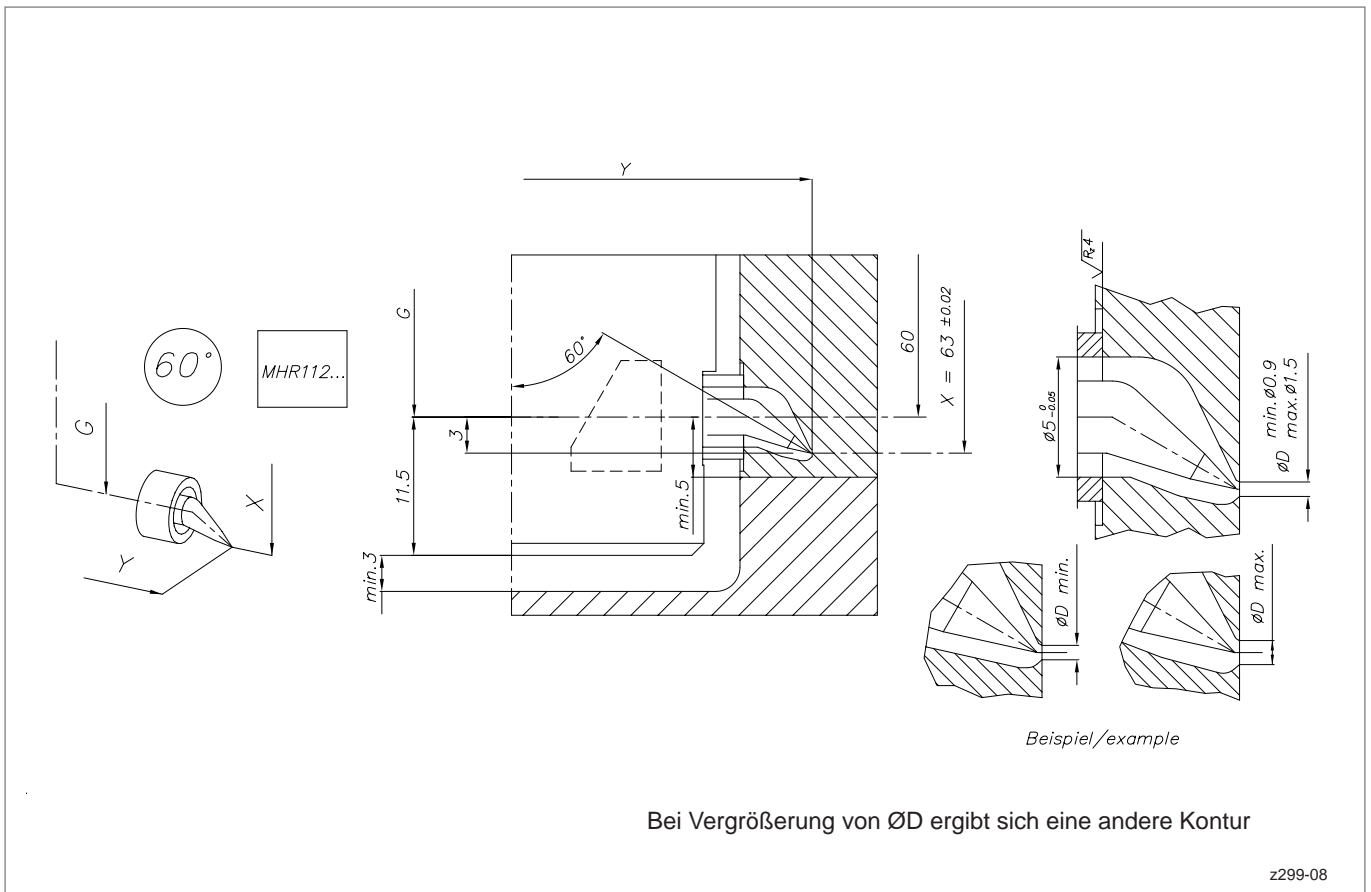
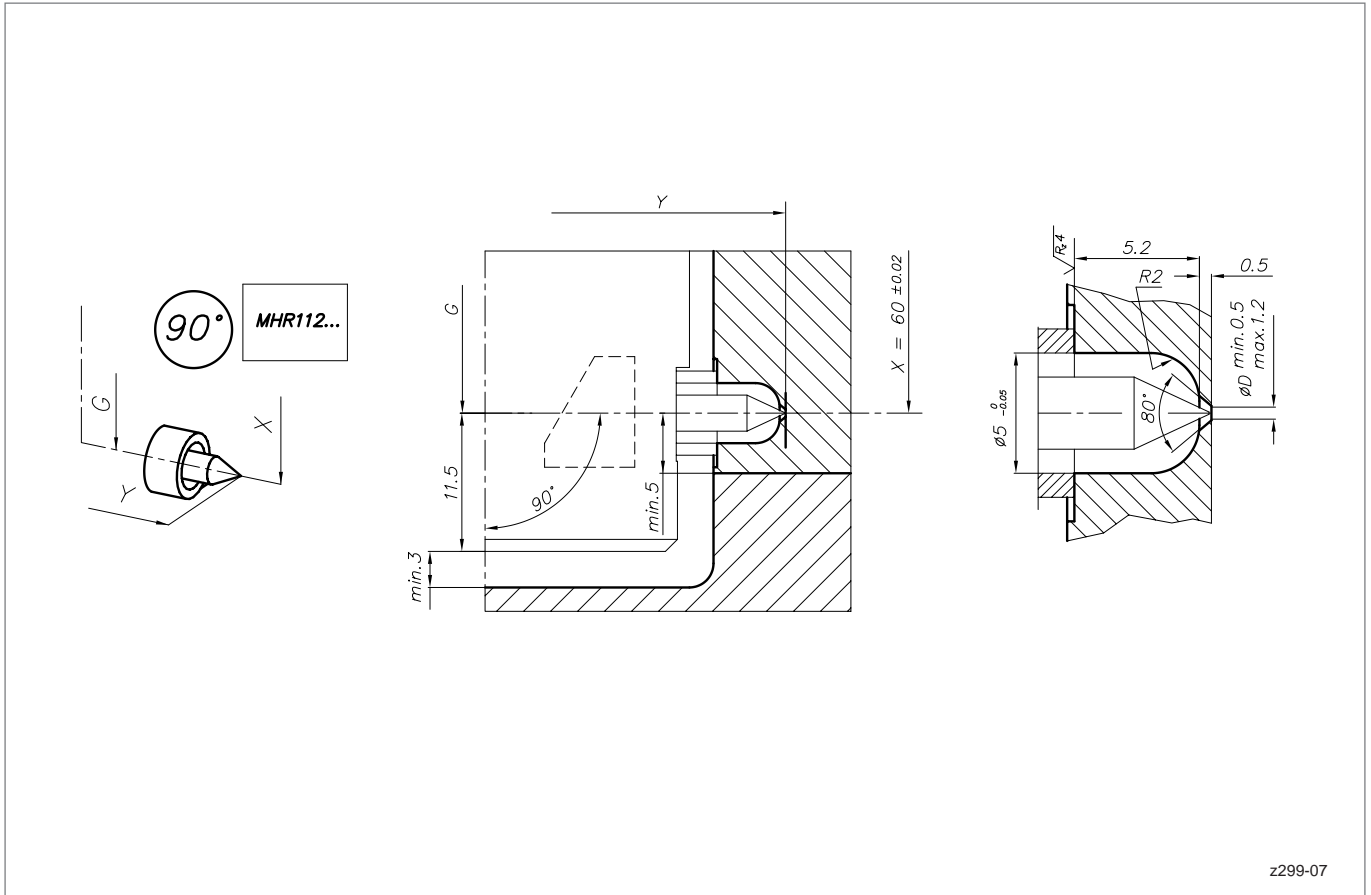

Übergabedüse 93309-U01...

für den Einsatz als Einzeldüse

Maß X	HPS III-MHR 111	HPS III-MHR 112
	ergibt Maß G	ergibt Maß G
52	-	178
72	181	198
92	201	218
112	221	238
132	241	258
152	-	278

Bestellbeispiel:

93309-U01.072-040

Radius der Maschinendüse R
 Maß X
 Typ

ACHTUNG!
Die Anlagekraft des
Spritzgießaggregats
darf 50 KN nicht
überschreiten

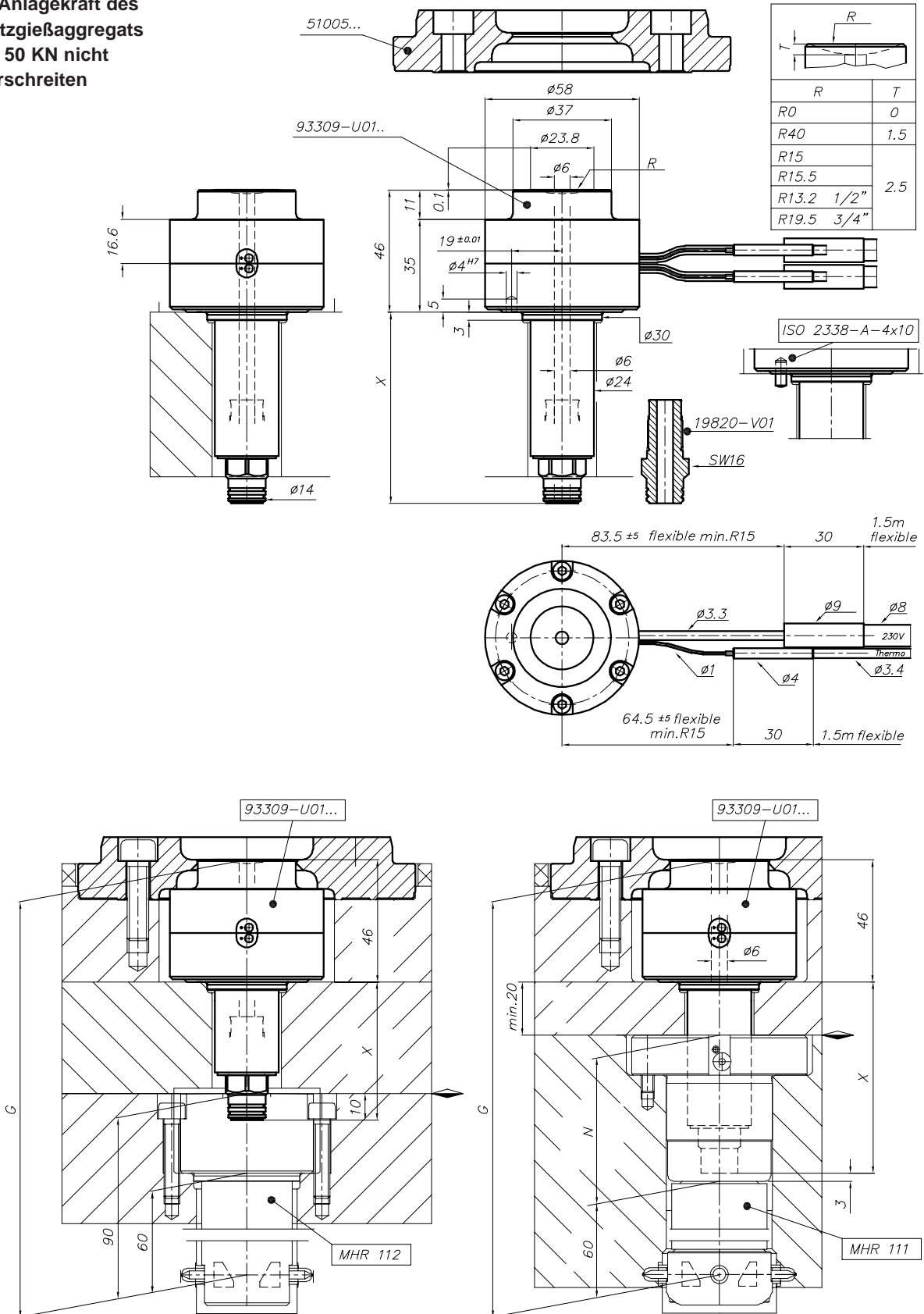

z299-02

Übergabedüse 93309-U01...

Zentrierring / Einbauhinweis

Zentrierring 51005 . . .

Plattenstärke 36 mm

- 1 Schrauben:
4 x DIN 912, M8 x 30-12.9, 45 Nm geschmiert

Artikelnummer	Ø A	Ø C
51005.100	117	99,80
51005.000	118	101,34
51005.110	127	109,80
51005.125	142	124,80
51005.160	177	158,80
51005.175	192	174,80

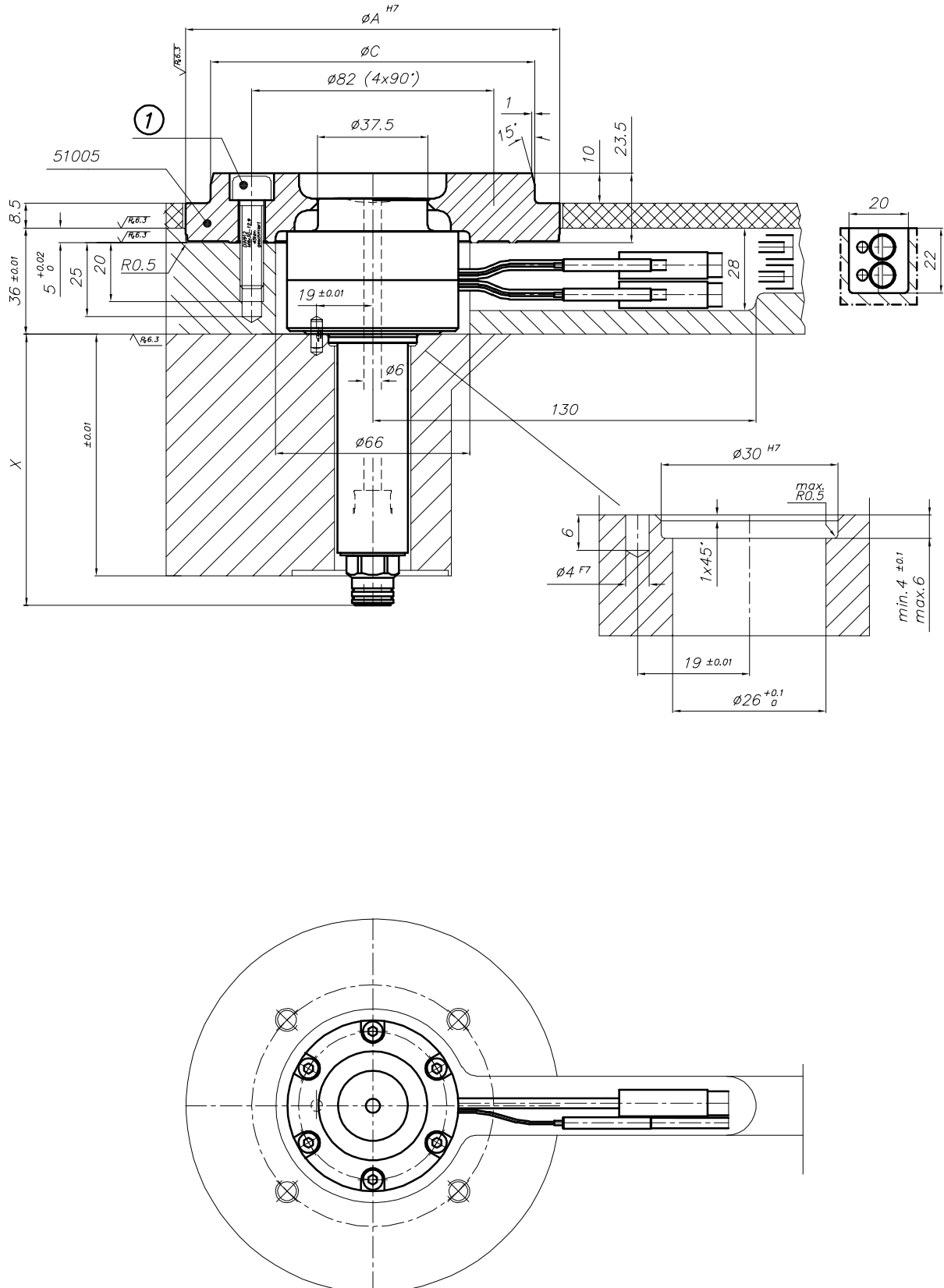

z299-03

Übergabedüse 95308-U01...

Standardmontage, für den Einsatz als Systemdüse

Maß X	HPS III-MHR 111	HPS III-MHR 112
	ergibt Maß G	ergibt Maß G
52	-	153
72	156	173
92	176	193
112	196	213
132	216	233
152	-	253
172	-	273

Bestellbeispiel:

95308-U01.072

└─ Typ └─ Maß X

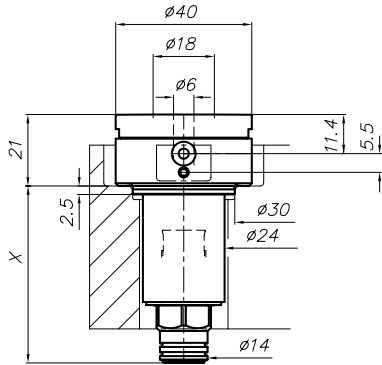

95308-U01...

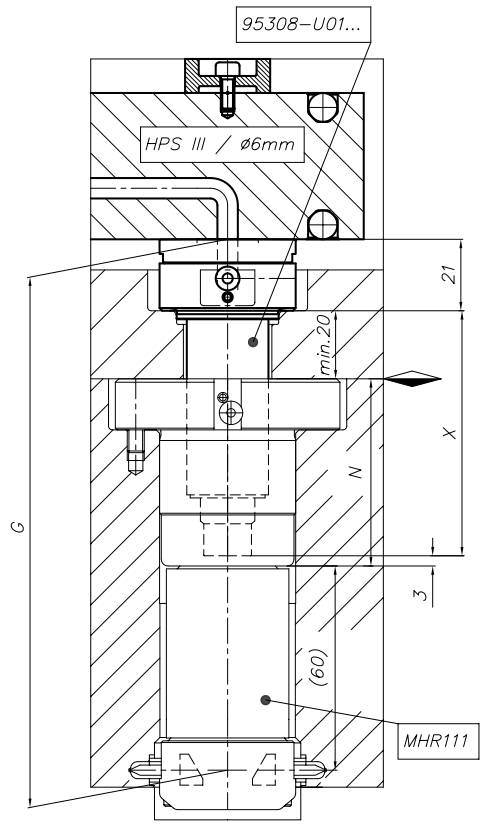
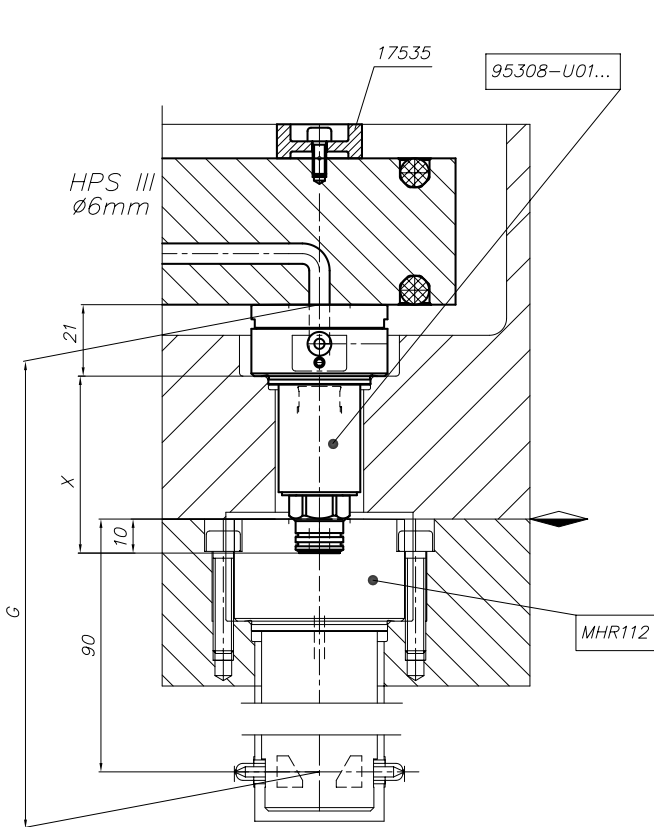
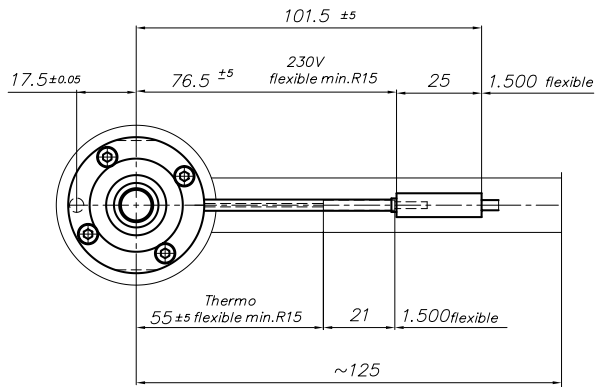
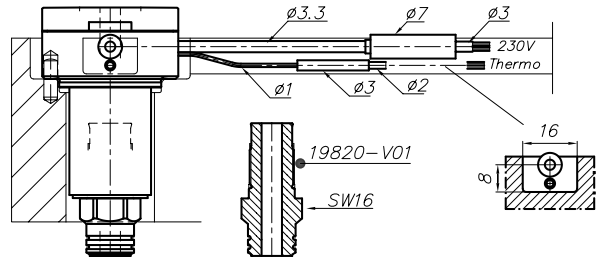

Übergabedüse 95308-U01...

Einbau

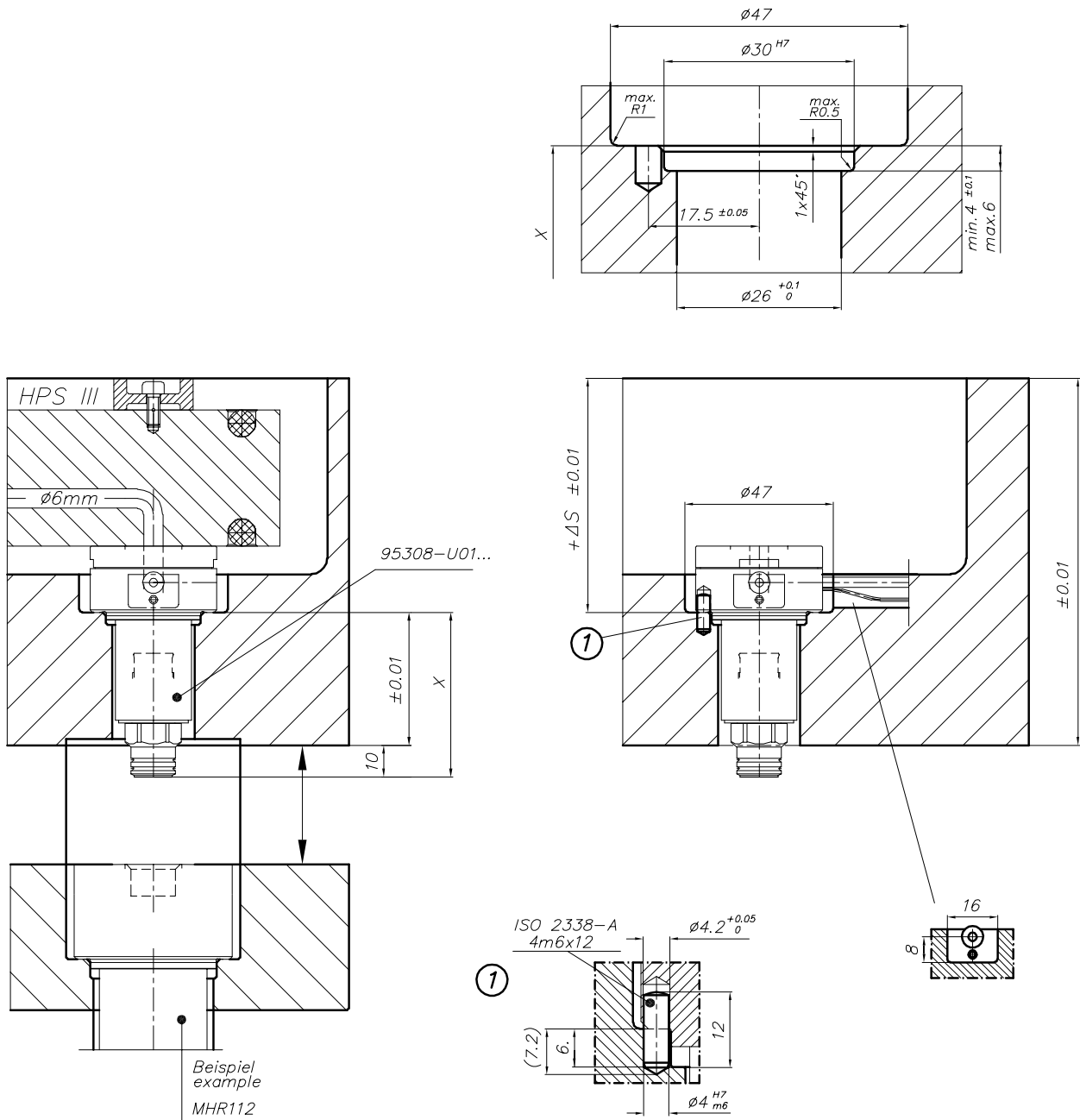

Übergabedüse 95309-U01...

Frontmontage, für den Einsatz als Systemdüse

Maß X	HPS III-MHR 111	HPS III-MHR 112
	ergibt Maß G	ergibt Maß G
52	-	173
72	176	193
92	196	213
112	216	233
132	236	253
152	-	273

Bestellbeispiel:

95309-U01.072
 Typ Maß X

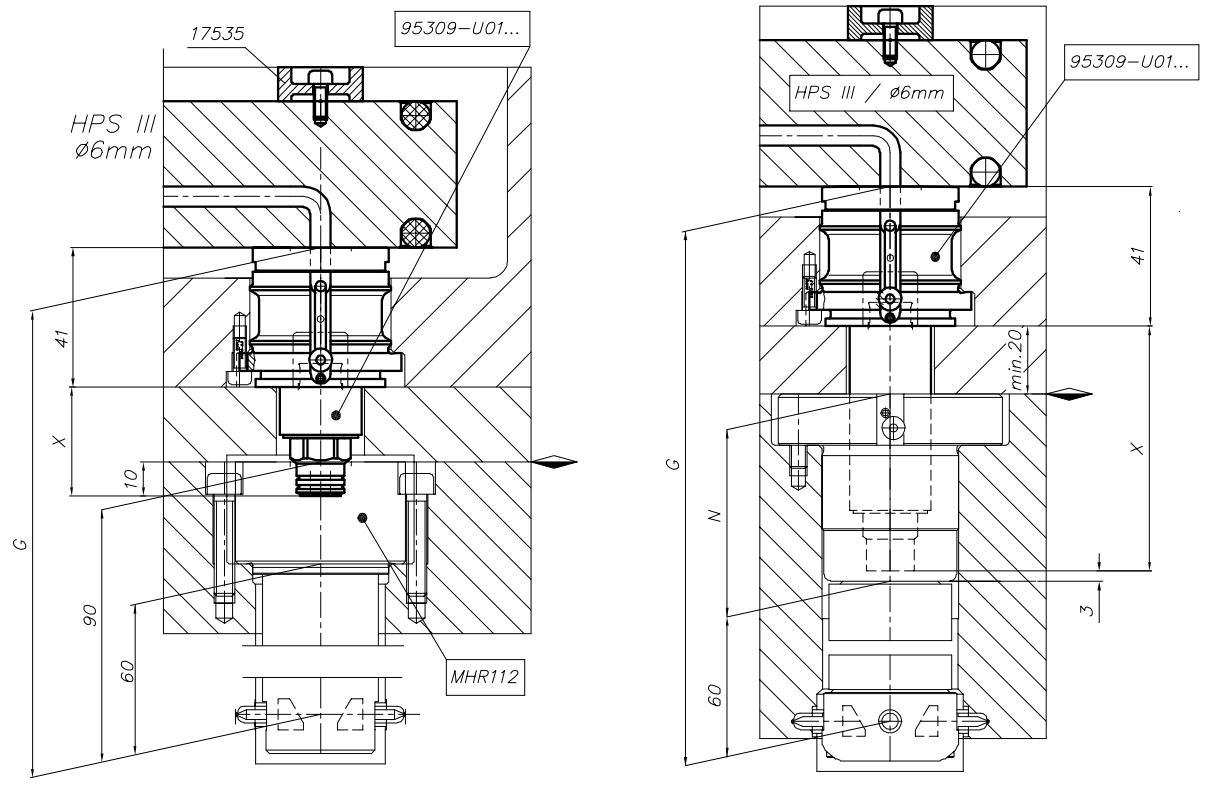
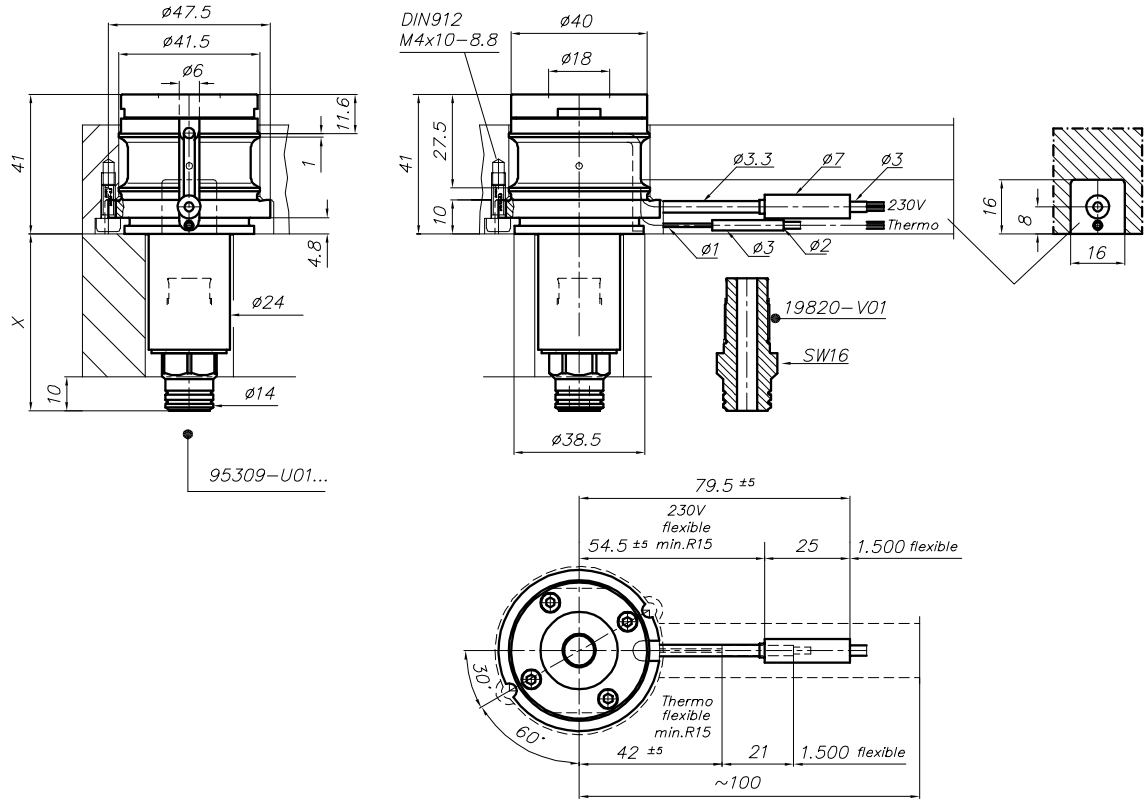

Übergabedüse 95309-U01...

Einbau

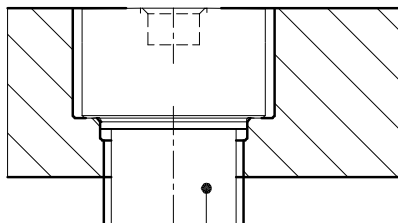
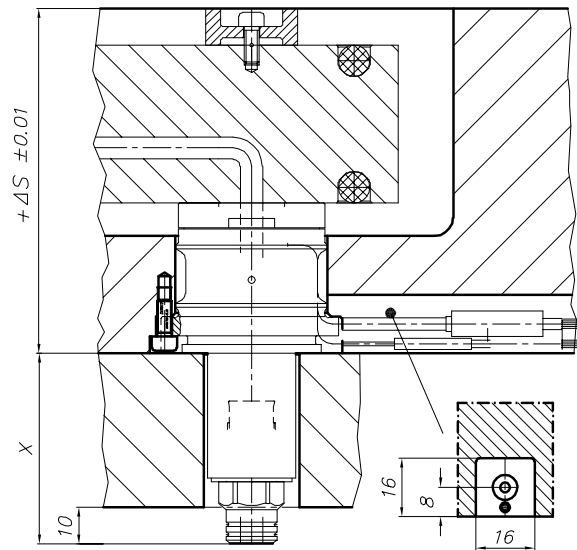
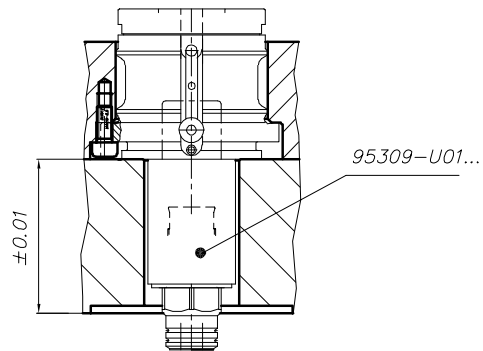
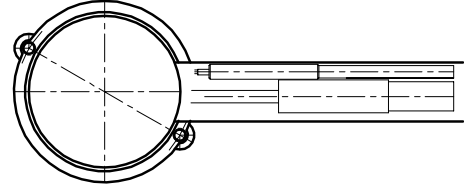
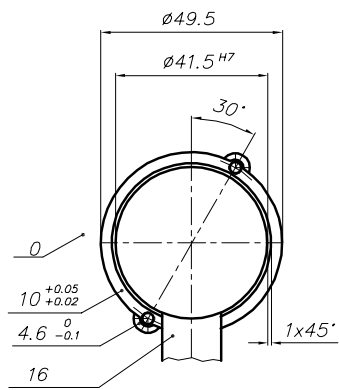

Beispiel
example
MHR112

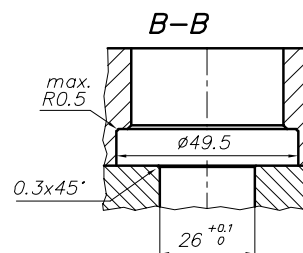
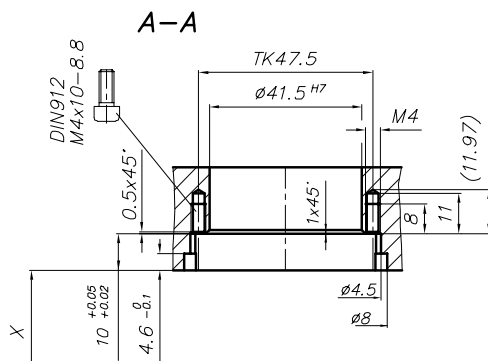
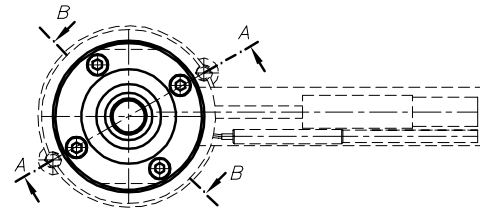

Übergabedüse 95308-U01... / 95309-U01...

Einbaubeispiele

Beispiel/example
System HPS III T $\varnothing 6\text{mm}$
Düse/Tip 95309-U1...

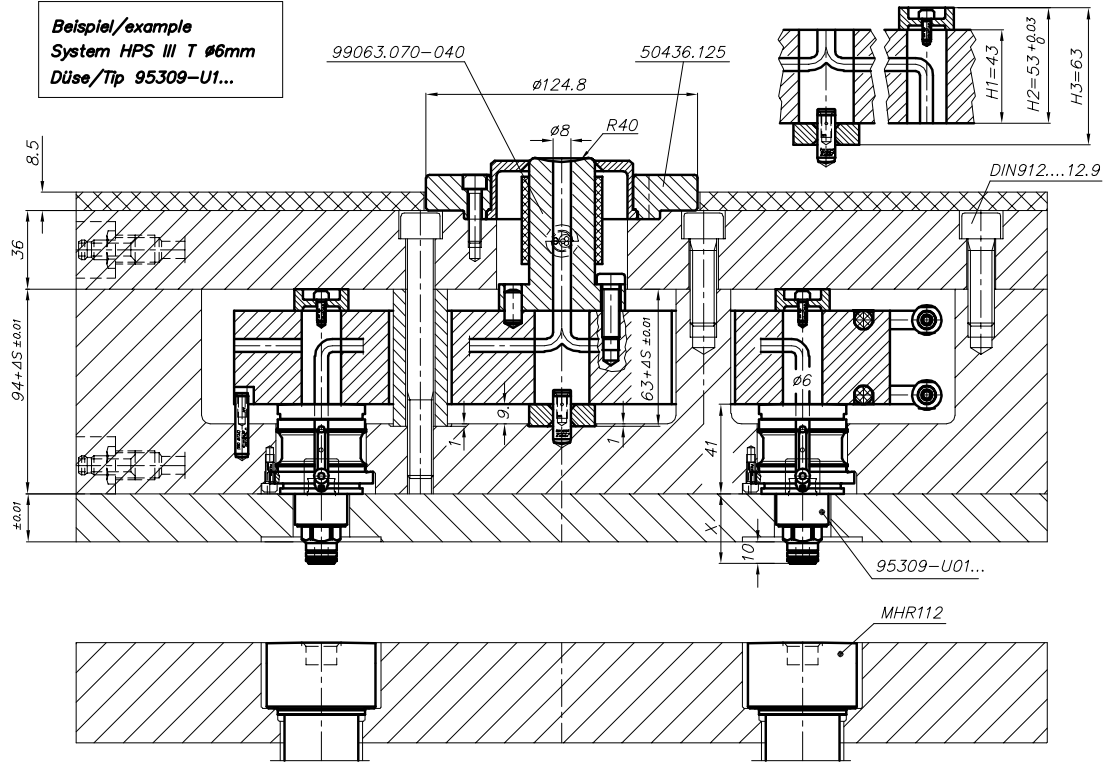

Beispiel/example
System HPS III TE $\varnothing 6\text{mm}$
Düse/Tip 95308-U1...

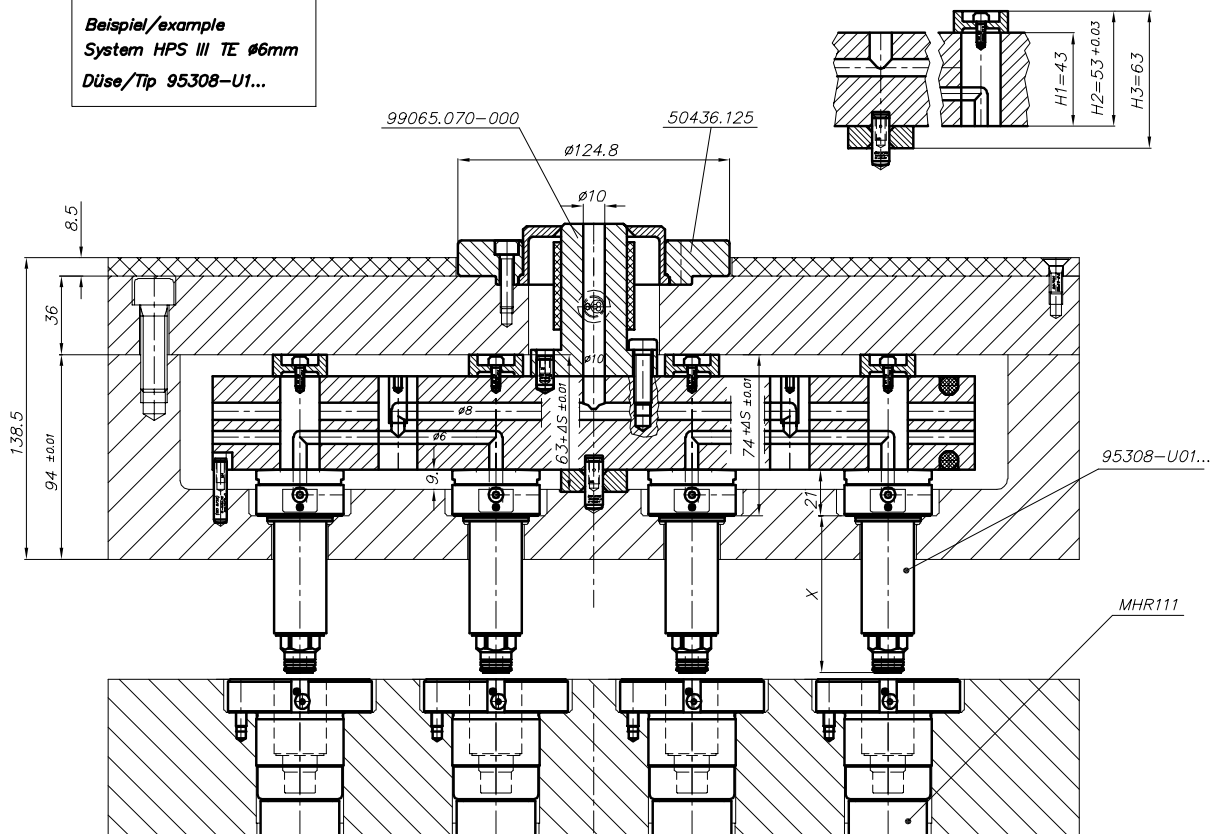

z295-06

HPS III-MHR122 Radialversion

für den Einsatz als Systemdüse direkt unter Verteiler

Abmessungen und Spitzenvarianten

Anzahl der Spitzen	1, 2
Ausführungen	Systemdüse für Standardmontage
Düsenlänge (Maß G) ⁽¹⁾	90

Spitzenvarianten	90°	60°
Teilkreis (Maß Y)	50	50
Maß X	60	63
Empfohlene Anschnittdurchmesser	0,5 - 1,2	0,9 - 1,5

(1) Weitere Düsenlängen auf Anfrage möglich

Artikelnummer:

Systemdüse: MHR122-95...

Die jeweilige Düse wird individuell für Ihren Anwendungsfall konfiguriert. Bitte kontaktieren Sie uns!

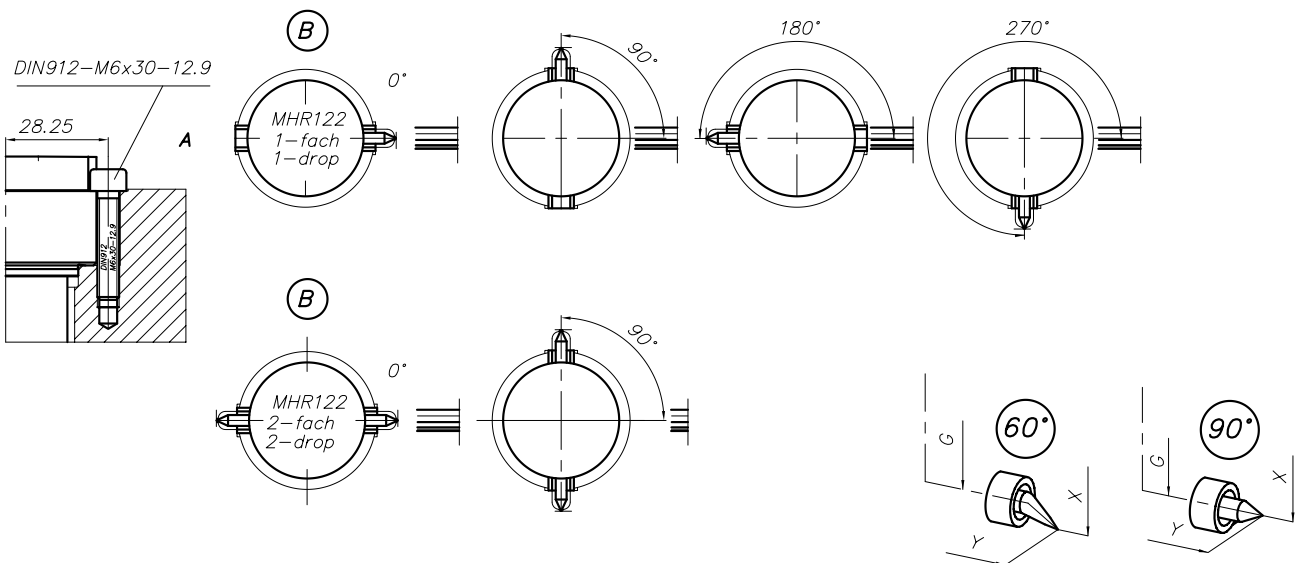
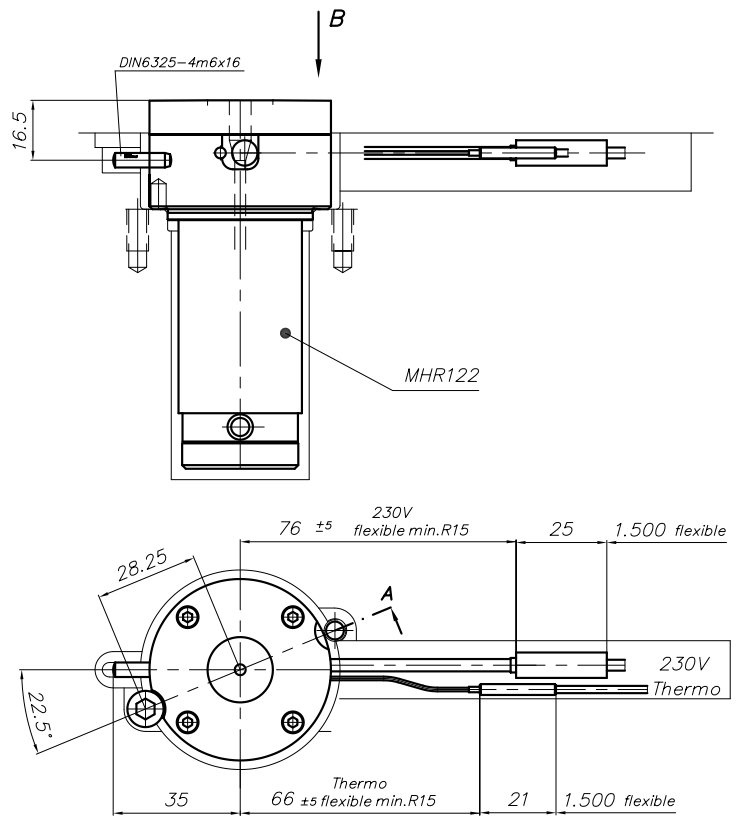
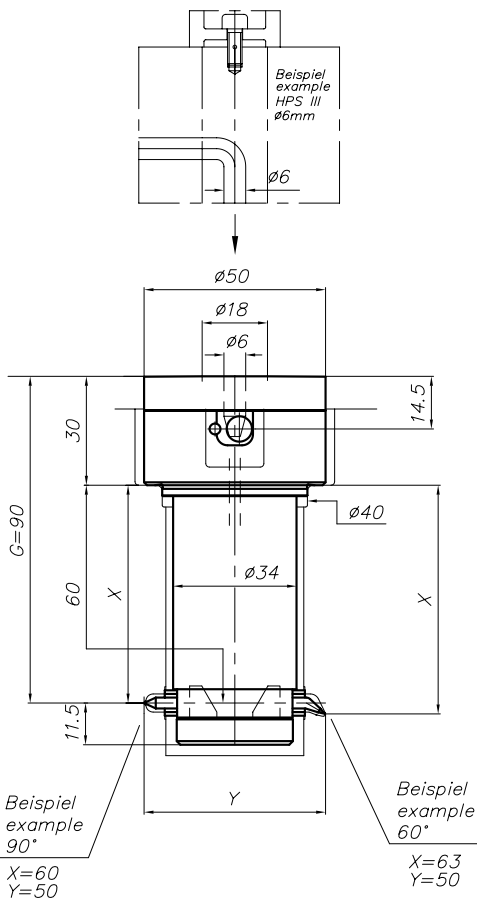

HPS III-MHR122 Radialversion

Einbau

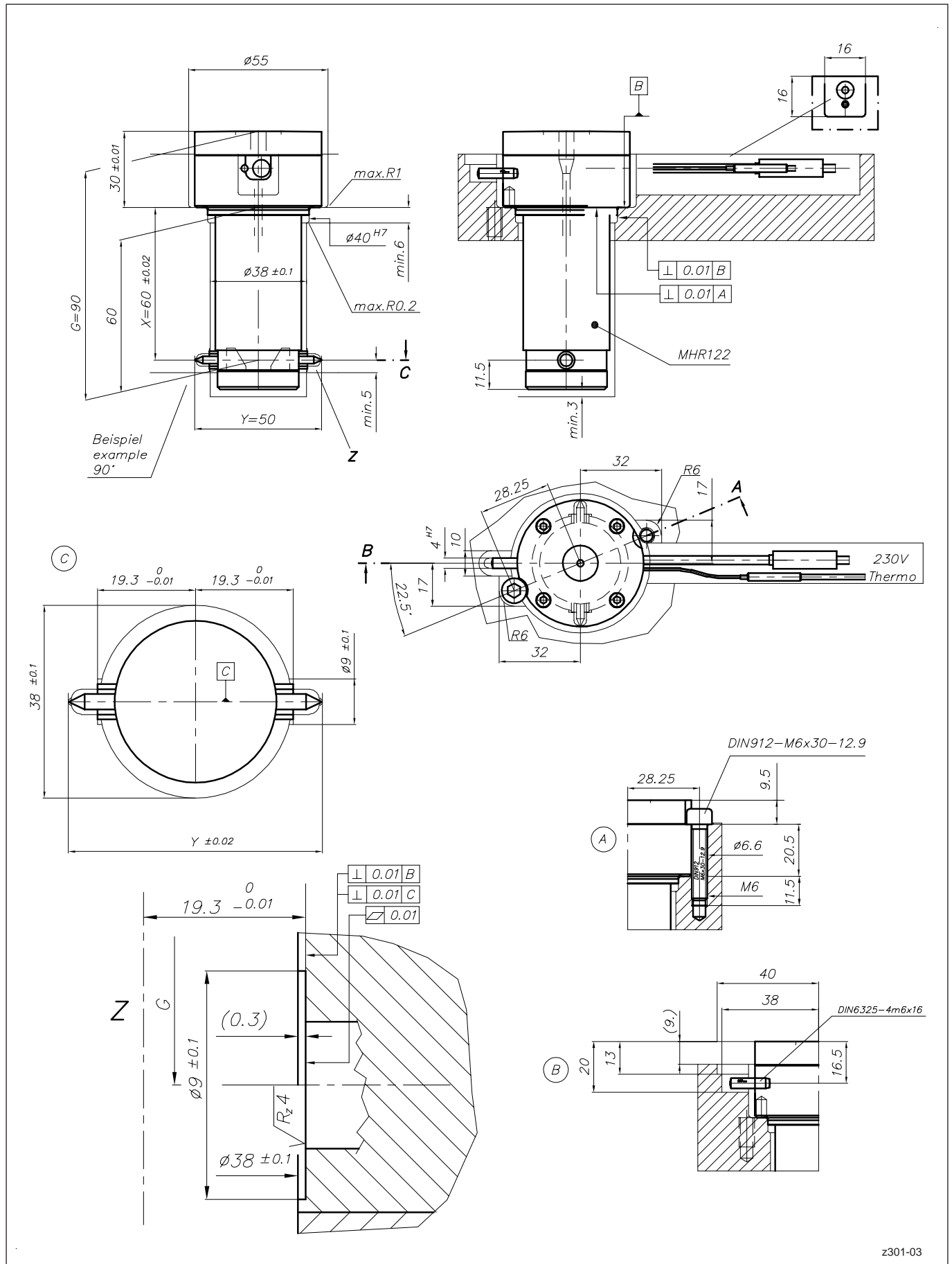

HPS III-MHR122 Radialversion

Details der Anspritzgeometrien

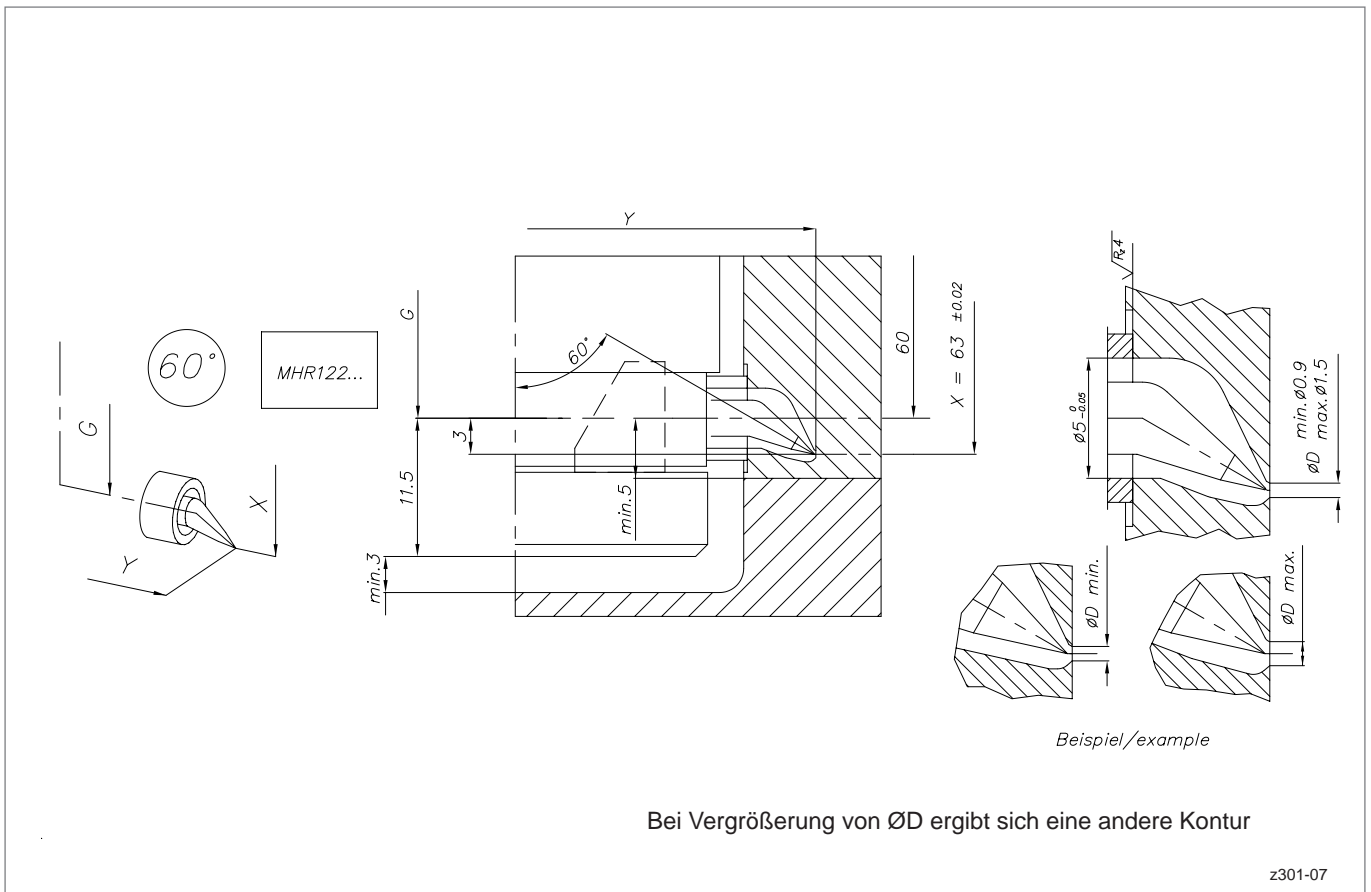
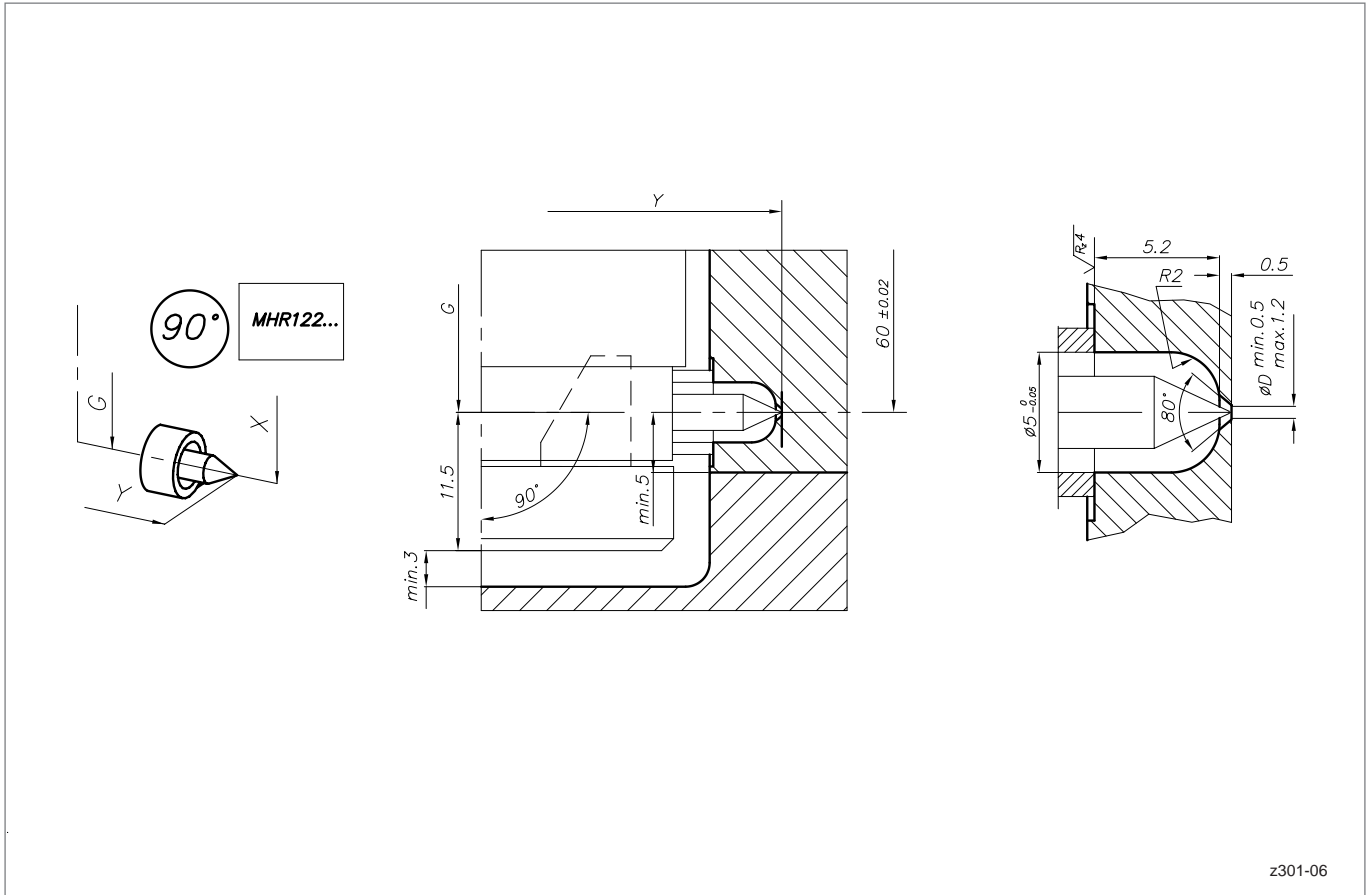

HPS III-MHR122 Radialversion

Einbaubeispiel

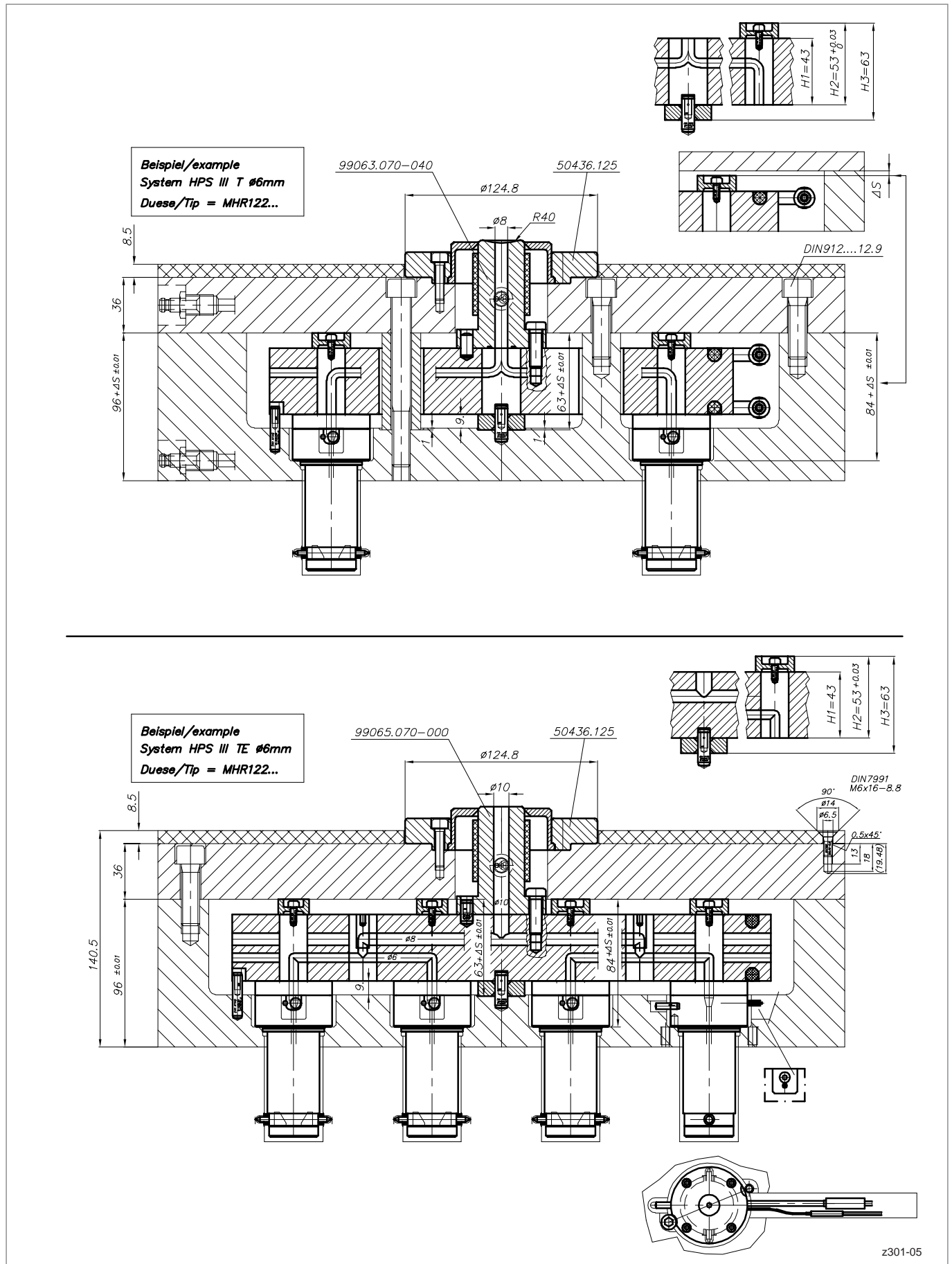

HPS III-MHL200 Linearversion

Einzel- und Systemdüse

Abmessungen und Spitzenvarianten

Ausführungen	Systemdüse	Einzeldüse					
Maschinenradius (Maß R)	--	0	15	15,5	40	1/2" (13,2)	3/4" (19,5)
Maß T	--	0	2	2	0,8	2	1,8
Zentrierring	--	Artikelnummer 50456... Durchmesser .100 / .110 / .125 / .160 / .175					

Blockbreite (Maß B)	62
Anzahl der Spitzen	4
Spitzenabstand (Maß S1)	S1=42
Düsenlänge (Maß G) ⁽¹⁾	129, 138, 148, 168
Position des Riegels	A (über den Spitzen) B (auf der spitzenfreien Seite)

Spitzenvarianten	90°	60°
Reihenabstand (Maß Y)	62	62
Maß X	60	64,5
Empfohlene Anschrittdurchmesser	0,8 - 1,5	0,8 - 1,5

(1) Weitere Düsenlängen auf Anfrage möglich

Artikelnummern:

Systemdüse: **MHL200-95...**

Einzeldüse: **MHL200-93...**

Die jeweilige Düse wird individuell für Ihren Anwendungsfall konfiguriert. Bitte kontaktieren Sie uns!

ACHTUNG!
Die Anlagekraft des Spritzgießaggregats darf 30 kN nicht überschreiten

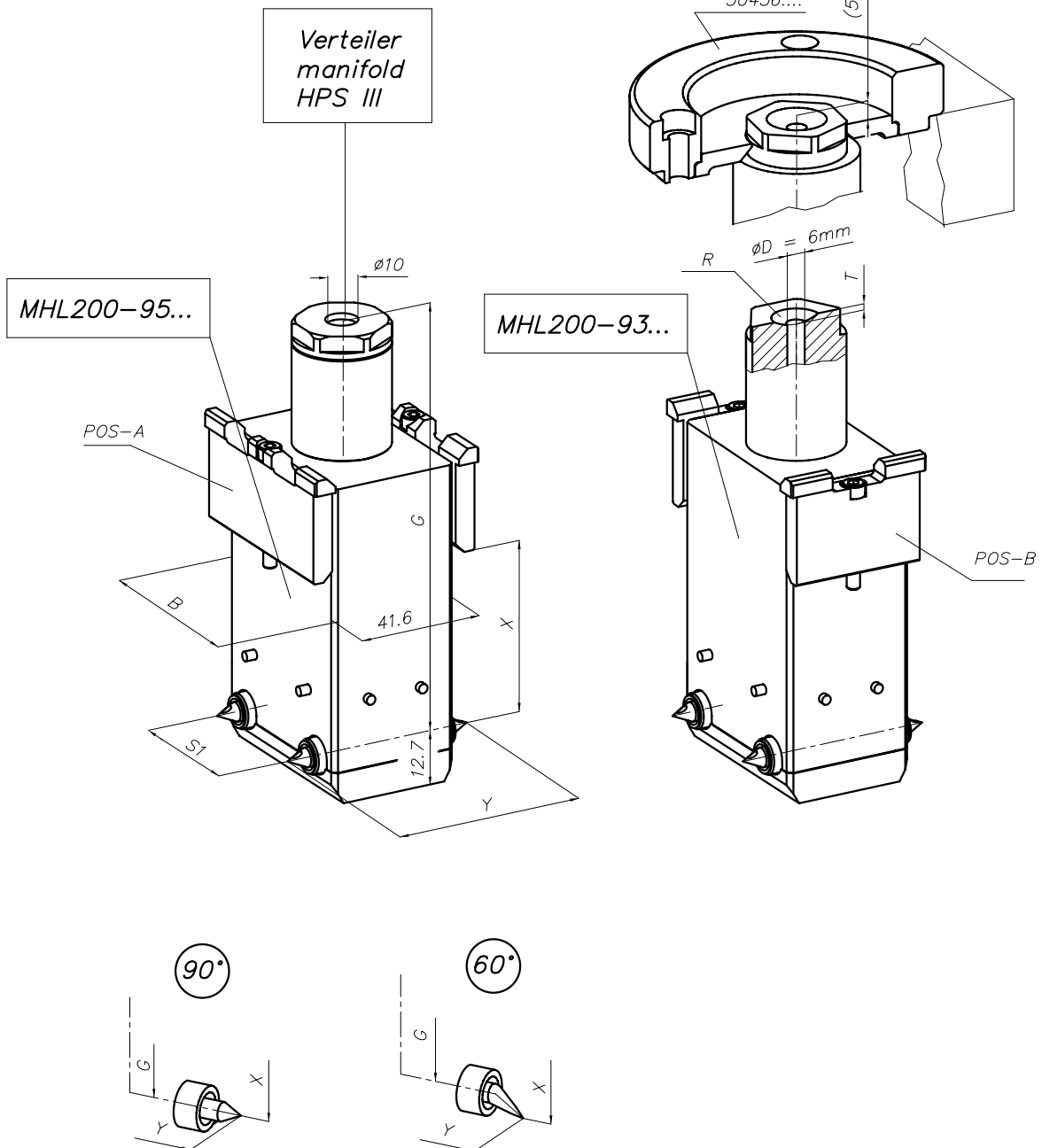

z297-01

HPS III-MHL200 Linearversion

Einbaubeispiel für Einzeldüse, 4-fach, Blockbreite 62, Riegelposition B

ACHTUNG!

Die Anlagekraft des Spritzgießaggregats darf 30 KN nicht überschreiten

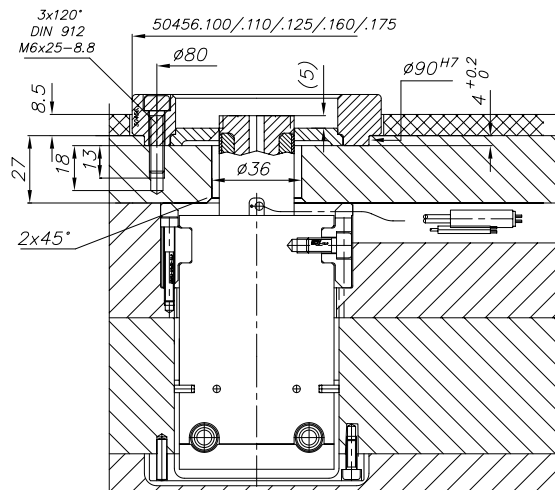
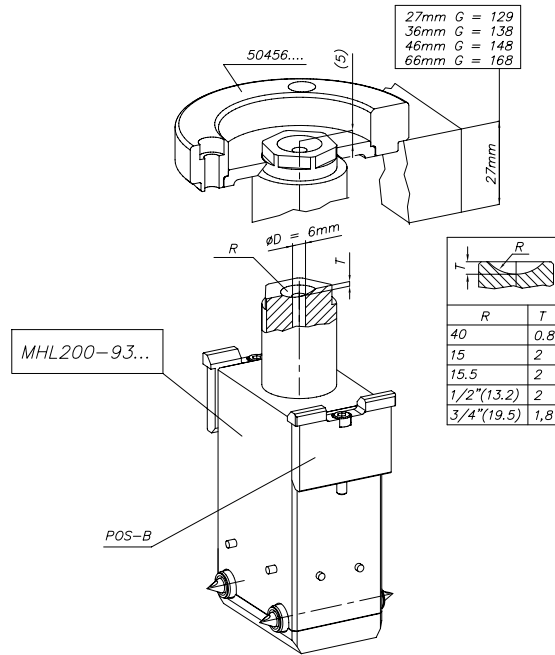

HPS III-MHL200 Linearversion

Einbaubeispiel für Systemdüse, 4-fach, Blockbreite 62, Riegelposition A

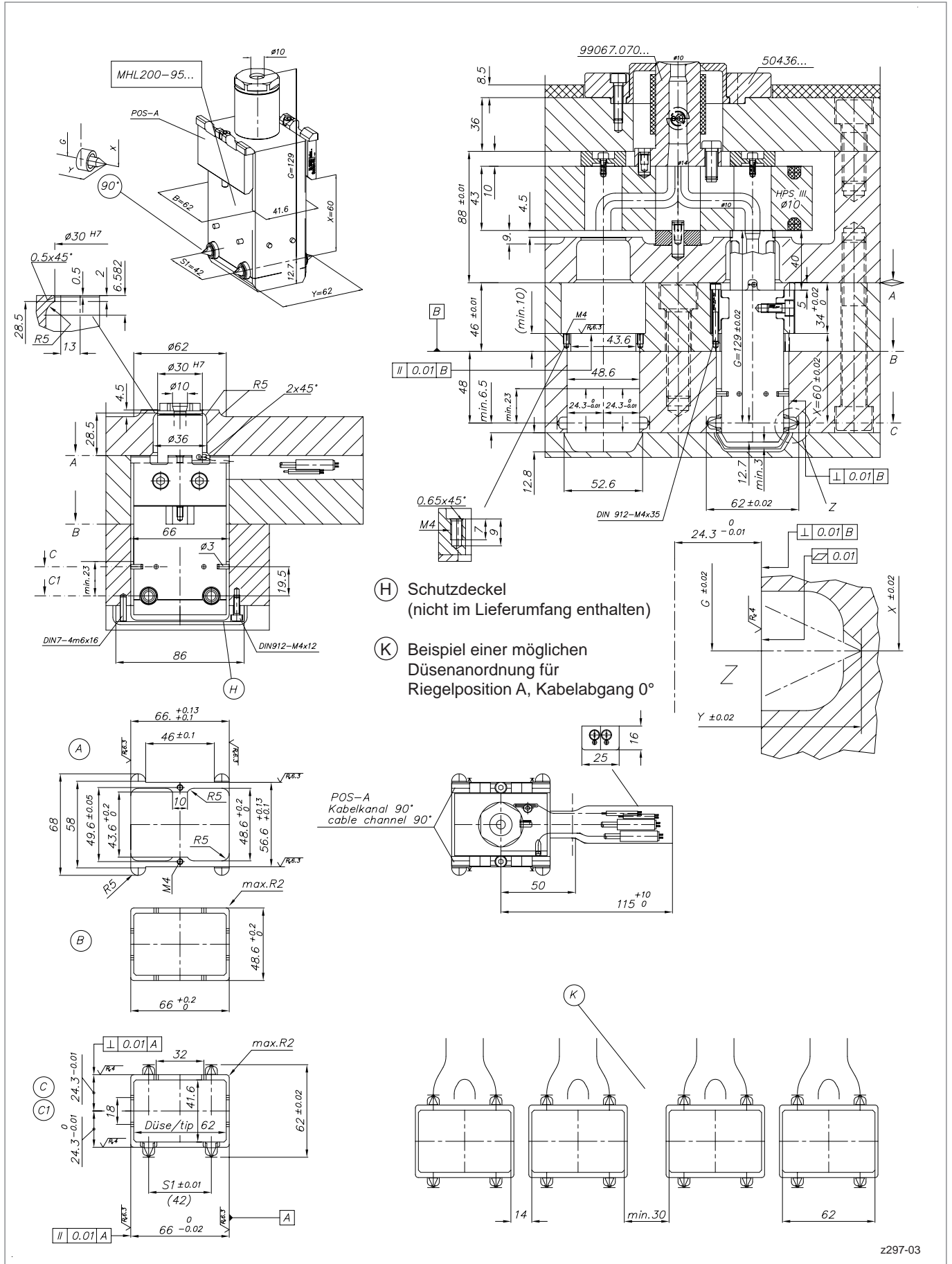

(H) Schutzdeckel
(nicht im Lieferumfang enthalten)

(K) Beispiel einer möglichen
Düsenanordnung für
Riegelposition A, Kabelabgang 0°

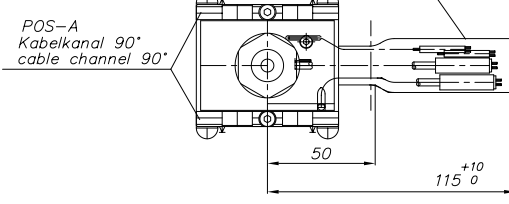

HPS III-MHL200 Linearversion

Einbaubeispiel für Systemdüse, 4-fach, Blockbreite 62, Riegelposition B

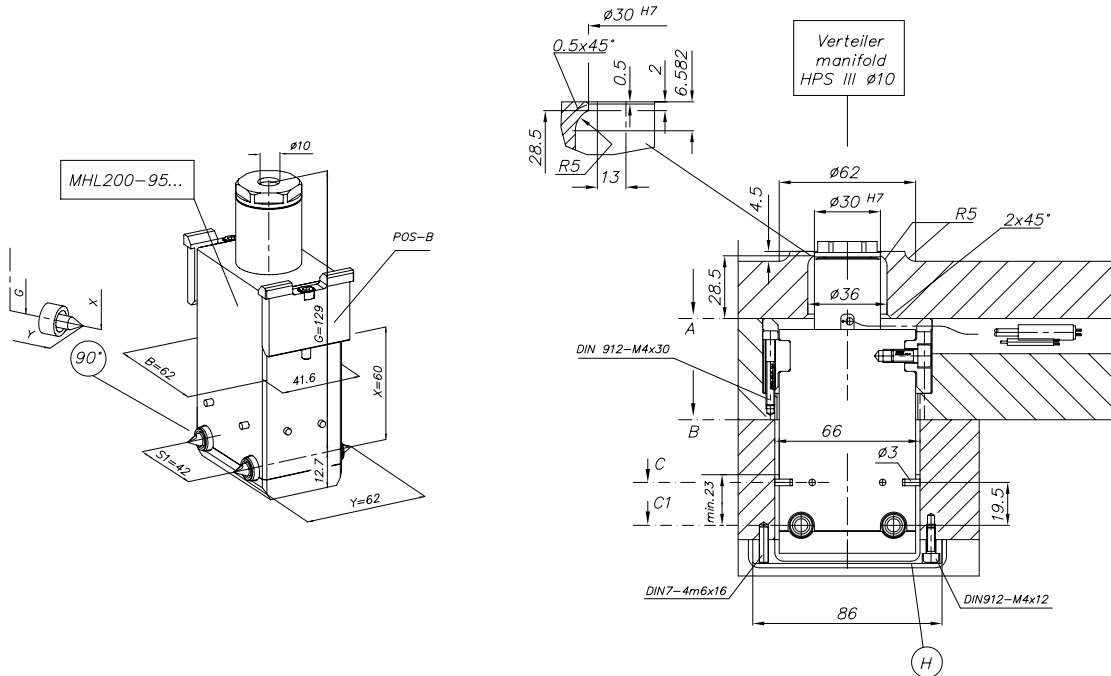

- (H) Schutzdeckel
(nicht im Lieferumfang enthalten)

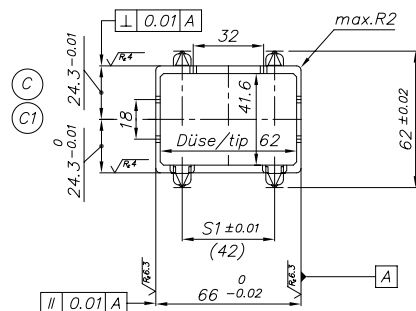
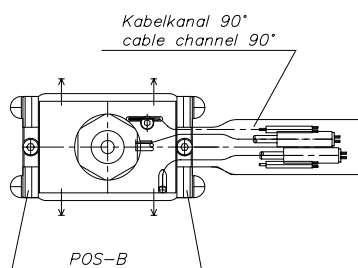
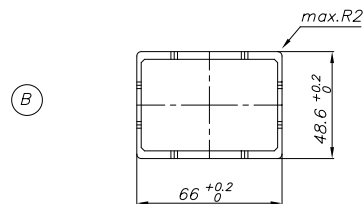
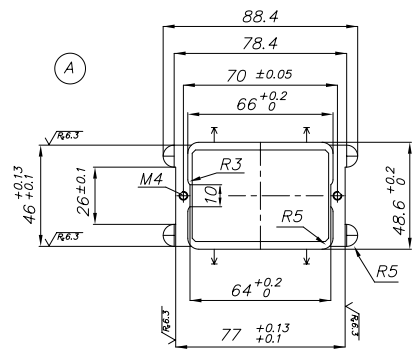

HPS III-MHL200 Linearversion

Abgangsvarianten der Kabel für Strom- und Thermofühler, Blockbreite 62

Riegelposition A

MHL200-93...
MHL200-95...

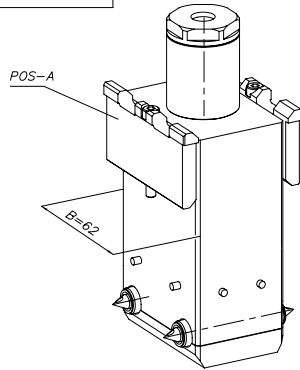

Riegelposition B

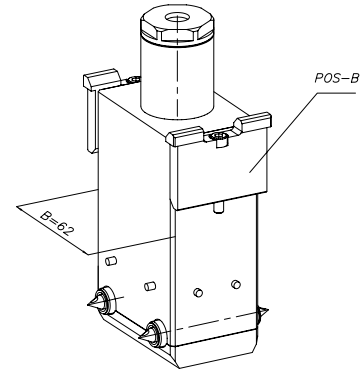

0°

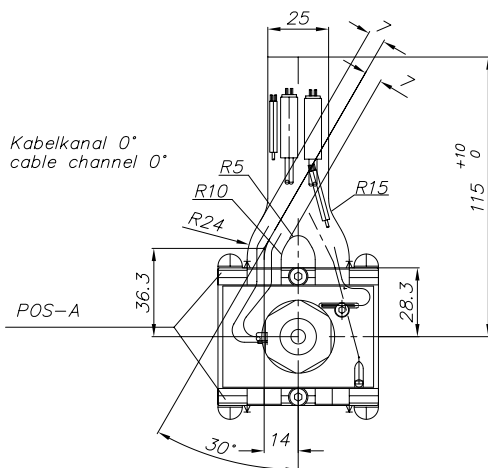

Kabelkanal 0°
cable channel 0°

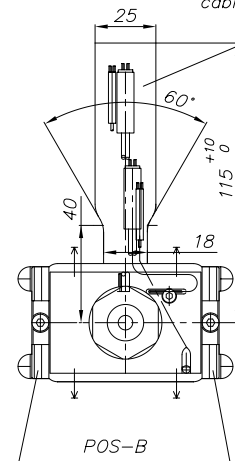

POS-B

90°

Kabelkanal 90°
cable channel 90°

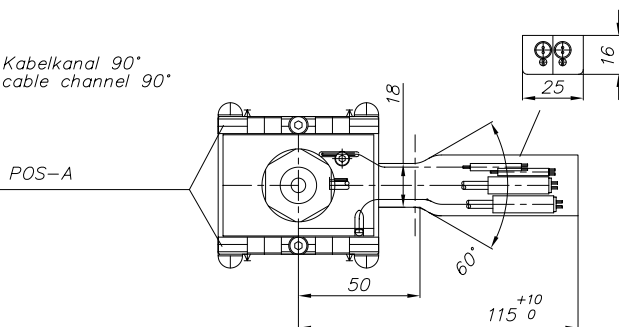

POS-A

Kabelkanal 90°
cable channel 90°

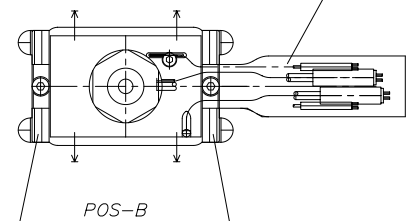

POS-B

z297-05

HPS III-MHL200 Linearversion

Details der Anspritzgeometrien

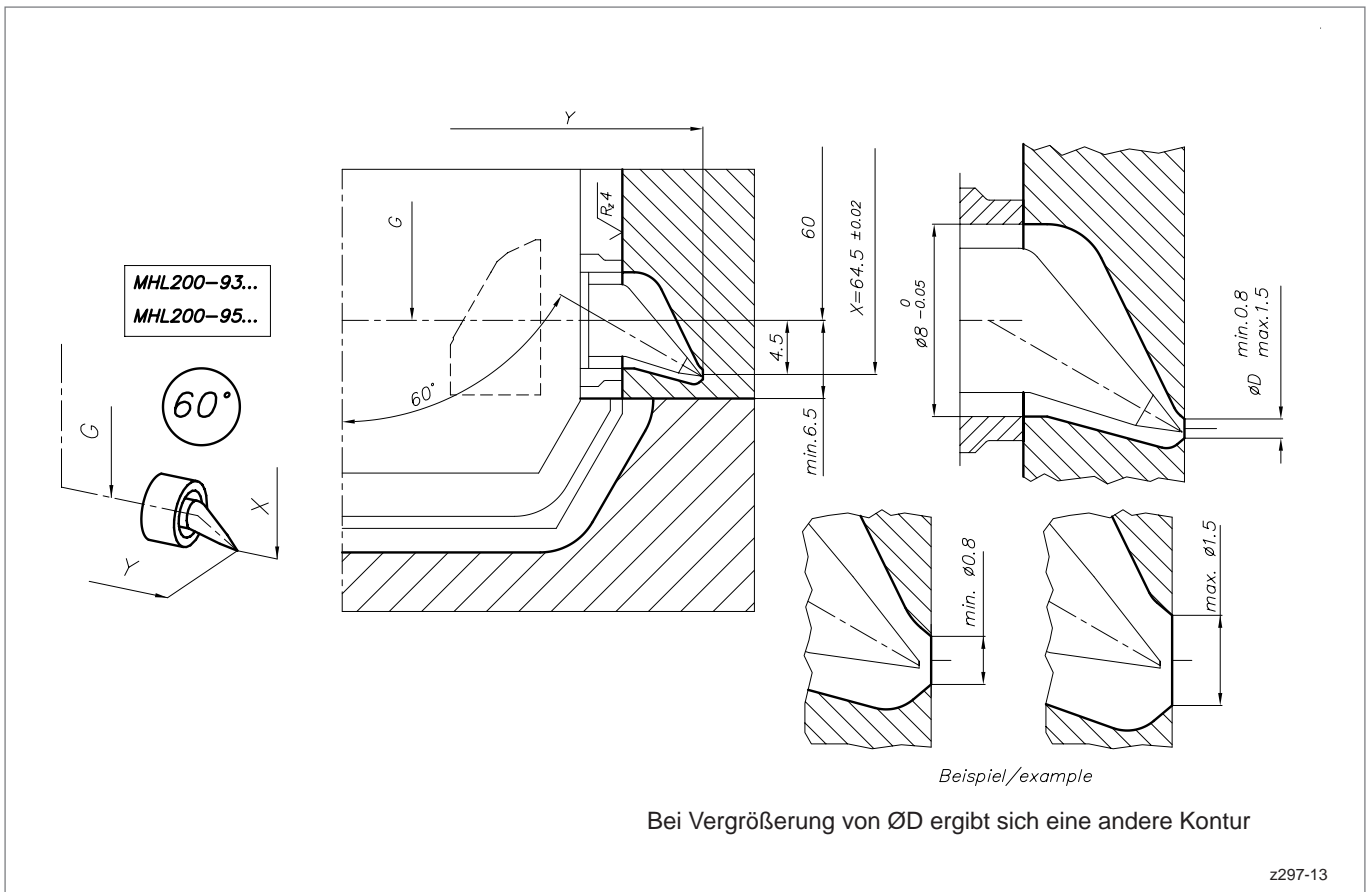
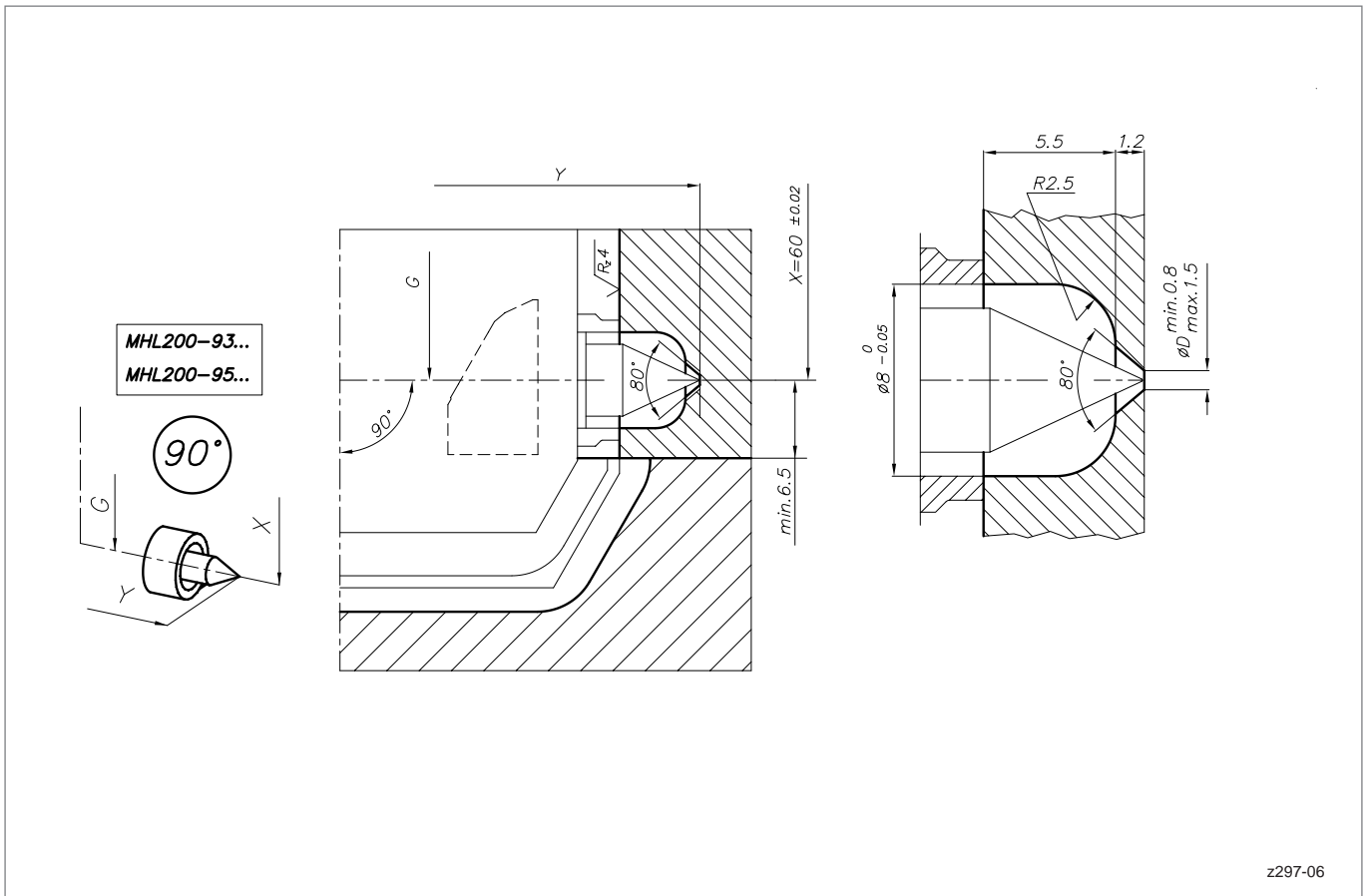

HPS III-MHR200 Radialversion

Einzel- und Systemdüse

Abmessungen und Spitzenvarianten

Ausführungen	Systemdüse	Einzeldüse					
Maschinenradius (Maß R)	--	0	15	15,5	40	1/2" (13,2)	3/4" (19,5)
Maß T	--	0	2	2	0,8	2	1,8
Zentrierring	--	Artikelnummer 50456... Durchmesser .100 / .110 / .125 / .160 / .175					

Anzahl der Spitzen	1, 2, 4		
Düsenlänge (Maß G) ⁽¹⁾	105	114	144
Höhe Niederhalter für Systemdüse (Maß N)	15	15 - 24	15 - 54

Spitzenvarianten	90°	60°
Teilkreis (Maß Y)	60	60
Maß X	60	64,5
Empfohlene Anschnittdurchmesser	0,8 - 1,5	0,8 - 1,5

(1) Weitere Düsenlängen auf Anfrage möglich

Artikelnummern:

Systemdüse: **MHR200-V01-95...**

Einzeldüse: **MHR200-V01-93...**

Die jeweilige Düse wird individuell für Ihren Anwendungsfall konfiguriert. Bitte kontaktieren Sie uns!

ACHTUNG!
Die Anlagekraft des Spritzgießaggregats darf 30 KN nicht überschreiten

HPS III
Verteiler 2 Spitze / 2 tips = 6mm
manifold 4 Spitzen / 4 tips = 10mm

1 Spitze / 1 tip
2 Spitze / 2 tips
4 Spitzen / 4 tips
 $\phi D = 6$ $\phi D = 10/8$

MHR200-V01-95...

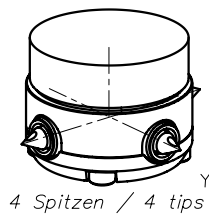
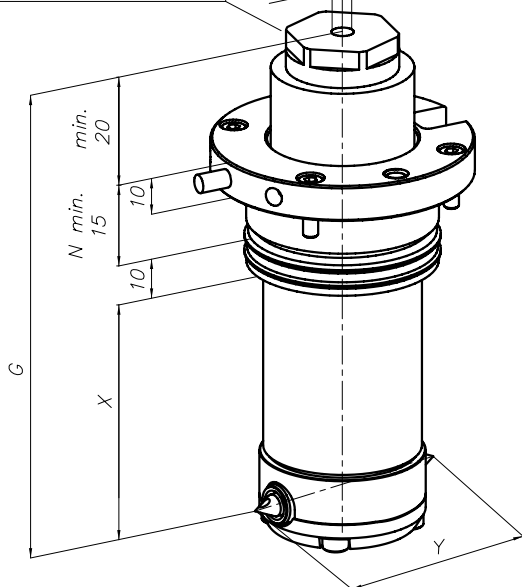

MHR200-V01-93...

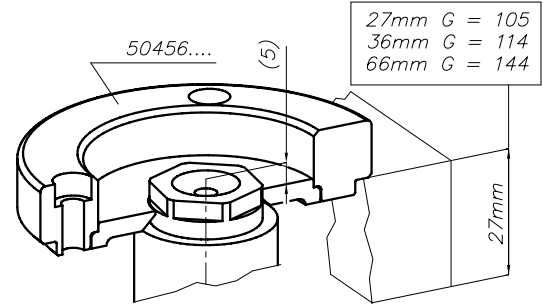
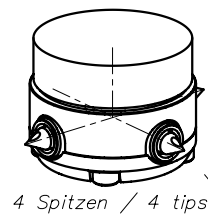
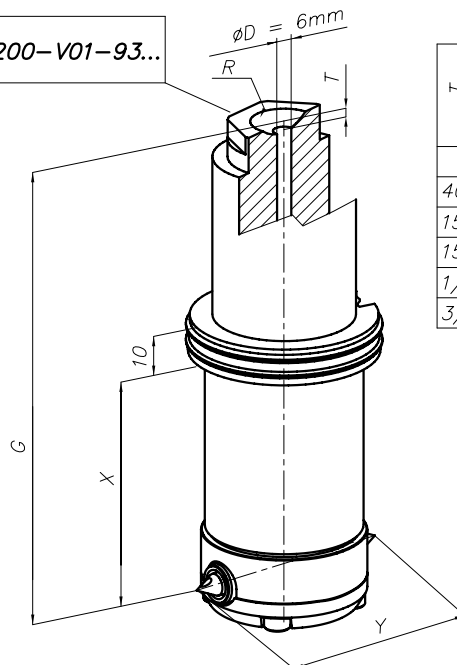

27mm G = 105
36mm G = 114
66mm G = 144

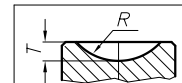

R	T
40	0.8
15	2
15.5	2
1/2"(13.2)	2
3/4"(19.5)	1,8

90°

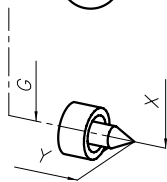

60°

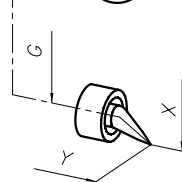

HPS III-MHR200 Radialversion

Einbaubeispiel für Einzeldüse

Ab dem Maß X
ist der Einbau identisch
mit der Systemdüse
(siehe rechte Seite)

ACHTUNG!

Die Anlagekraft des
Spritzgießaggregats
darf 30 KN nicht
überschreiten

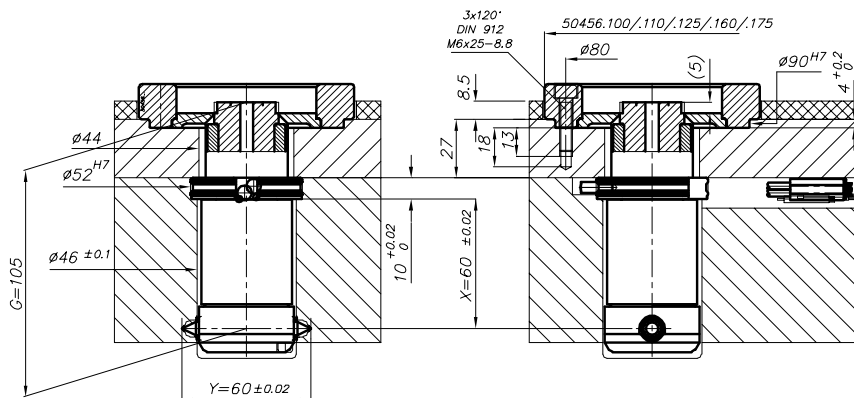
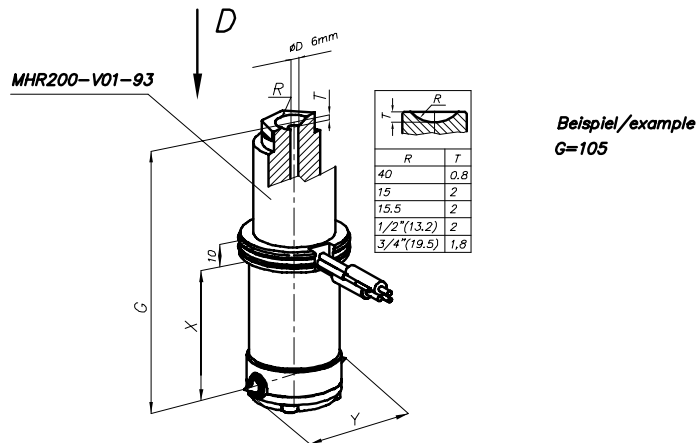
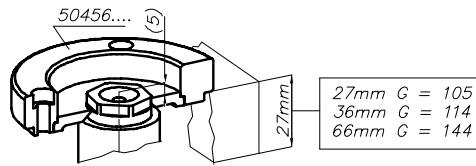

Draufsicht/view D

Beispiel 1-fach
example 1-drop

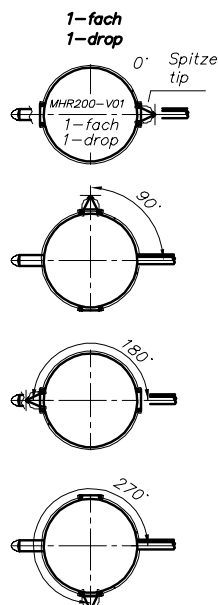
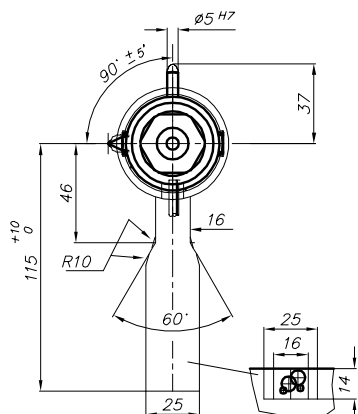

2-fach
2-drop

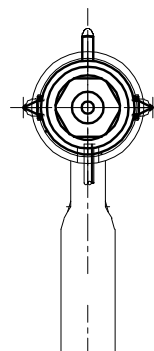

4-fach
4-drop

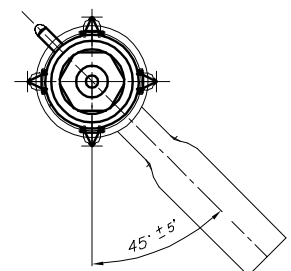

HPS III-MHR200 Radialversion

Einbaubeispiel für Systemdüse

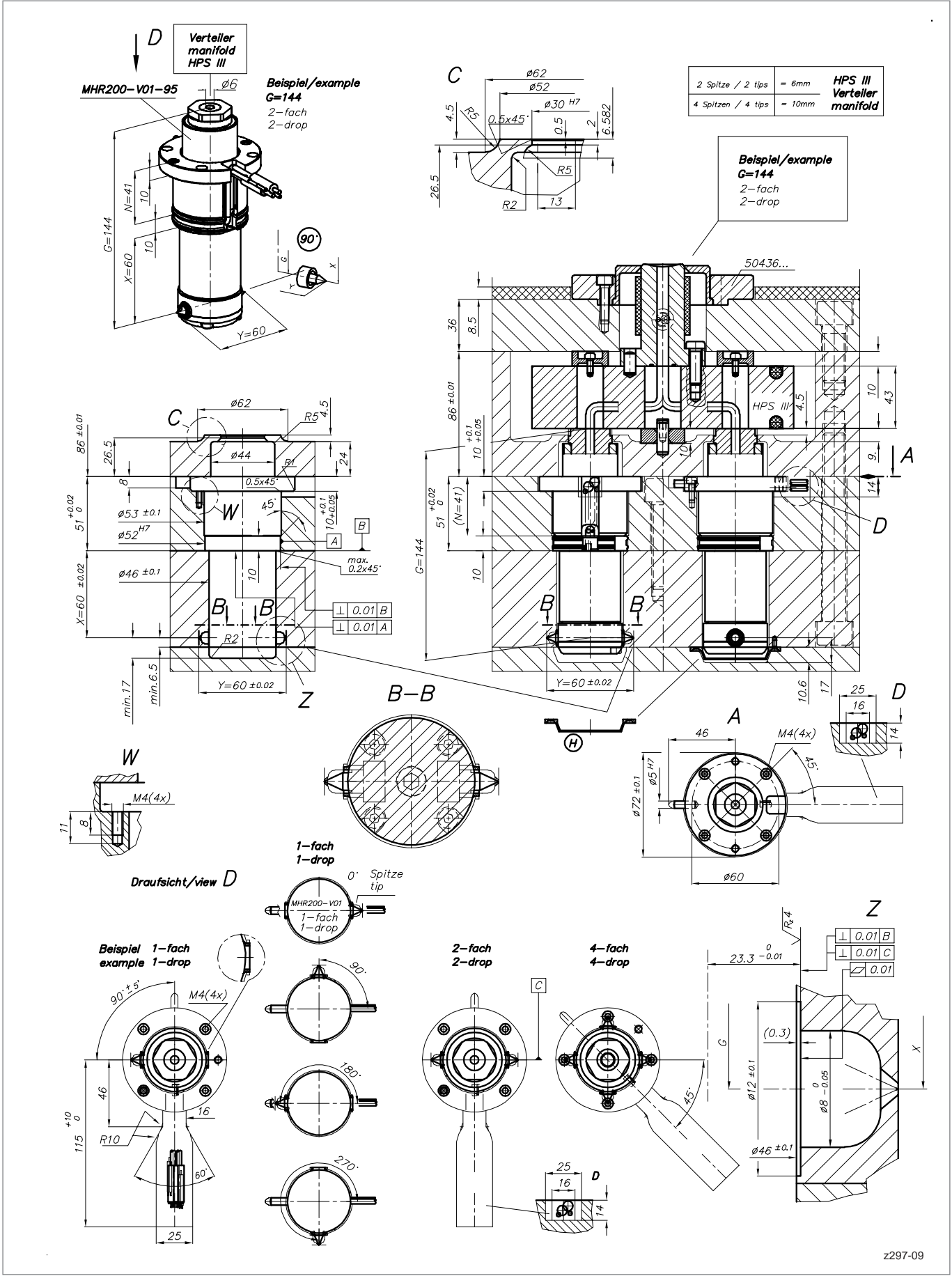

HPS III-MHR200 Radialversion

Details der Anspritzgeometrien

MHR200-V01-93...
MHR200-V01-95...

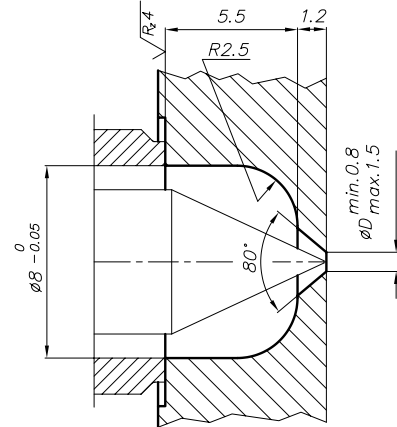
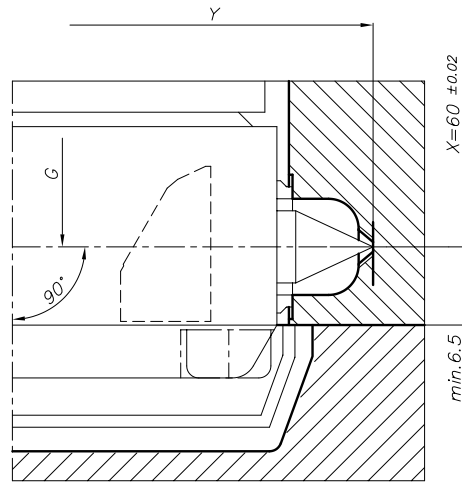
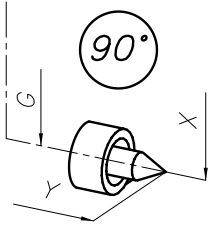

z297-10

MHR200-V01-93...
MHR200-V01-95...

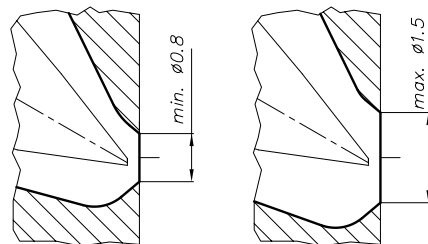
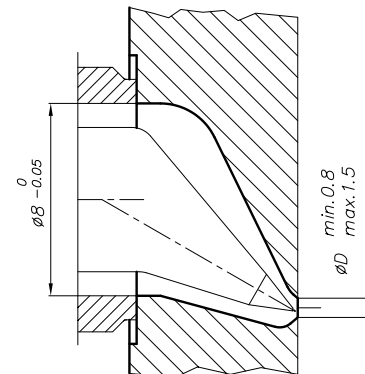
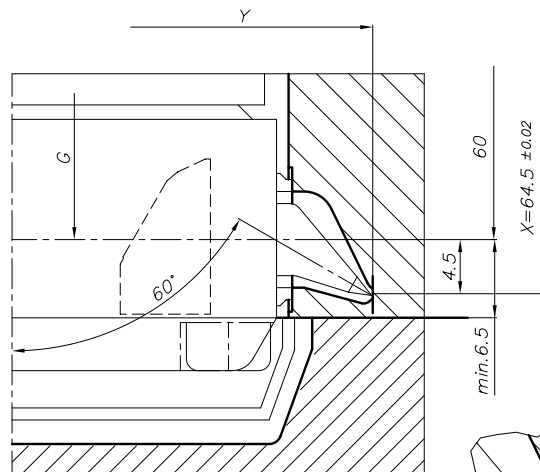
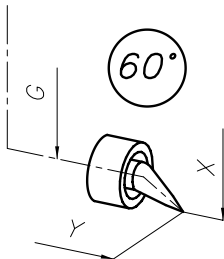

Beispiel/example

Bei Vergrößerung von ØD ergibt sich eine andere Kontur

z297-14

HPS III-MH1 Systemdüse

für die Seitenanspritzung mit offenem Schmelzkanal,
Abmessungen und Artikelnummern

Version für Standardmontage

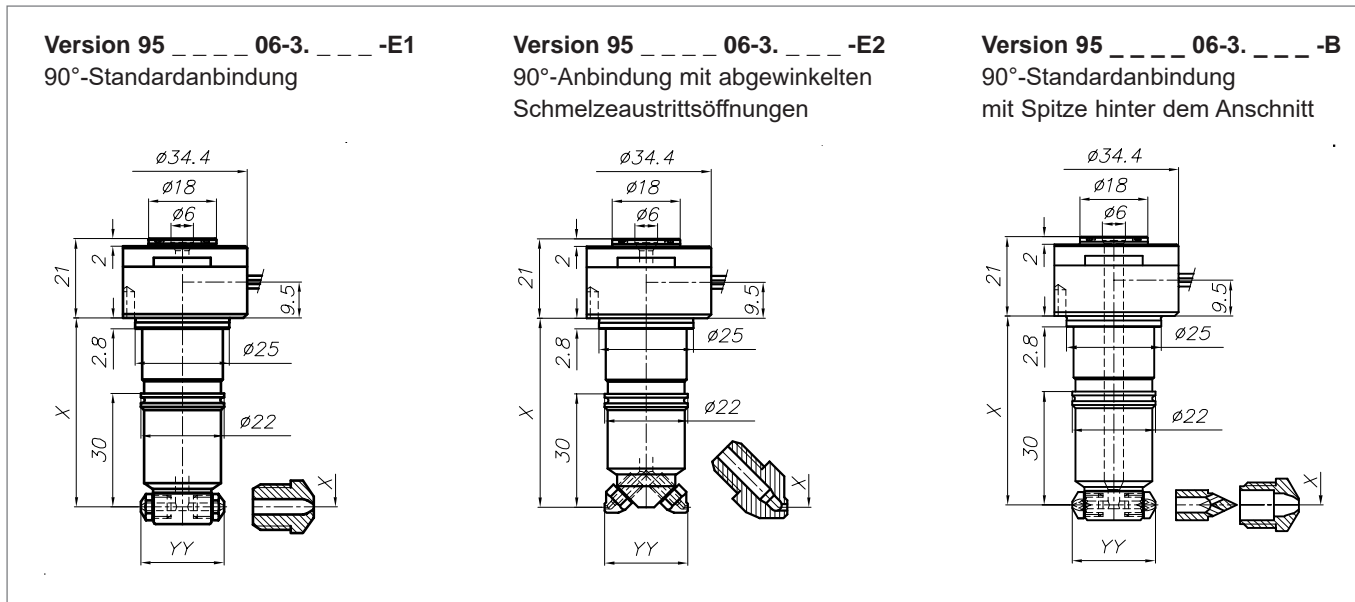

Teilkreisdurchmesser (Maß YY)	Maß X	Mögliche Anzahl der Anbindungen			
		1	2	3	4
22 mm*	50 mm				
	90 mm	●	●	●**	●**
	130 mm				

* andere Teilkreisdurchmesser auf Anfrage möglich
** nicht für Version E2

Bestellbeispiel:

Düse 95 ___ 06-3. ___ -

95042206-3.050-E1 — Anbindungsversion

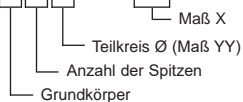

Version für Frontmontage

Version 95 ___ 06-4. ___ -E1
90°-Standardanbindung

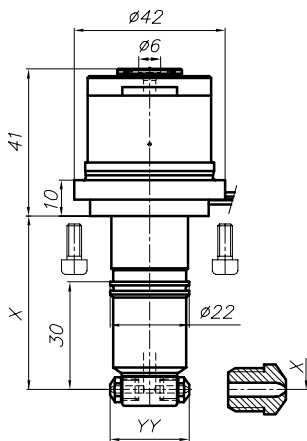

Version 95 ___ 06-4. ___ -E2
90°-Anbindung mit abgewinkelten
Schmelzeaustrittsöffnungen

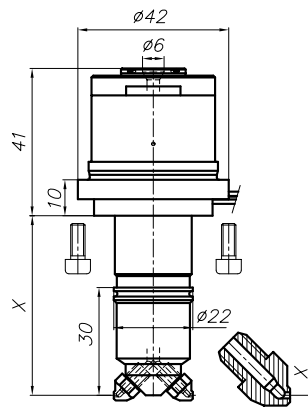

Version 95 ___ 06-4. ___ -B
90°-Standardanbindung
mit Spitze hinter dem Anschnitt

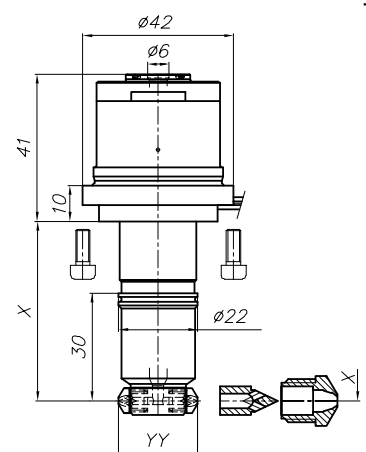

Teilkreisdurchmesser (Maß YY)	Maß X	Mögliche Anzahl der Anbindungen			
		1	2	3	4
22 mm*	30 mm				
	70 mm	●	●	●**	●**
	110 mm				

* andere Teilkreisdurchmesser auf Anfrage möglich
** nicht für Version E2

Bestellbeispiel:

Düse 95 ___ 06-4. ___ -

95042206-4.030-E1 — Anbindungsversion

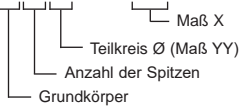

HPS III-MH1 Systemdüse

für die Seitenanspritzung mit offenem Schmelzkanal,
Einbaubeispiele

Einbaubeispiel für Anspritzversion E1, Standardmontage, 2 Anbindungen

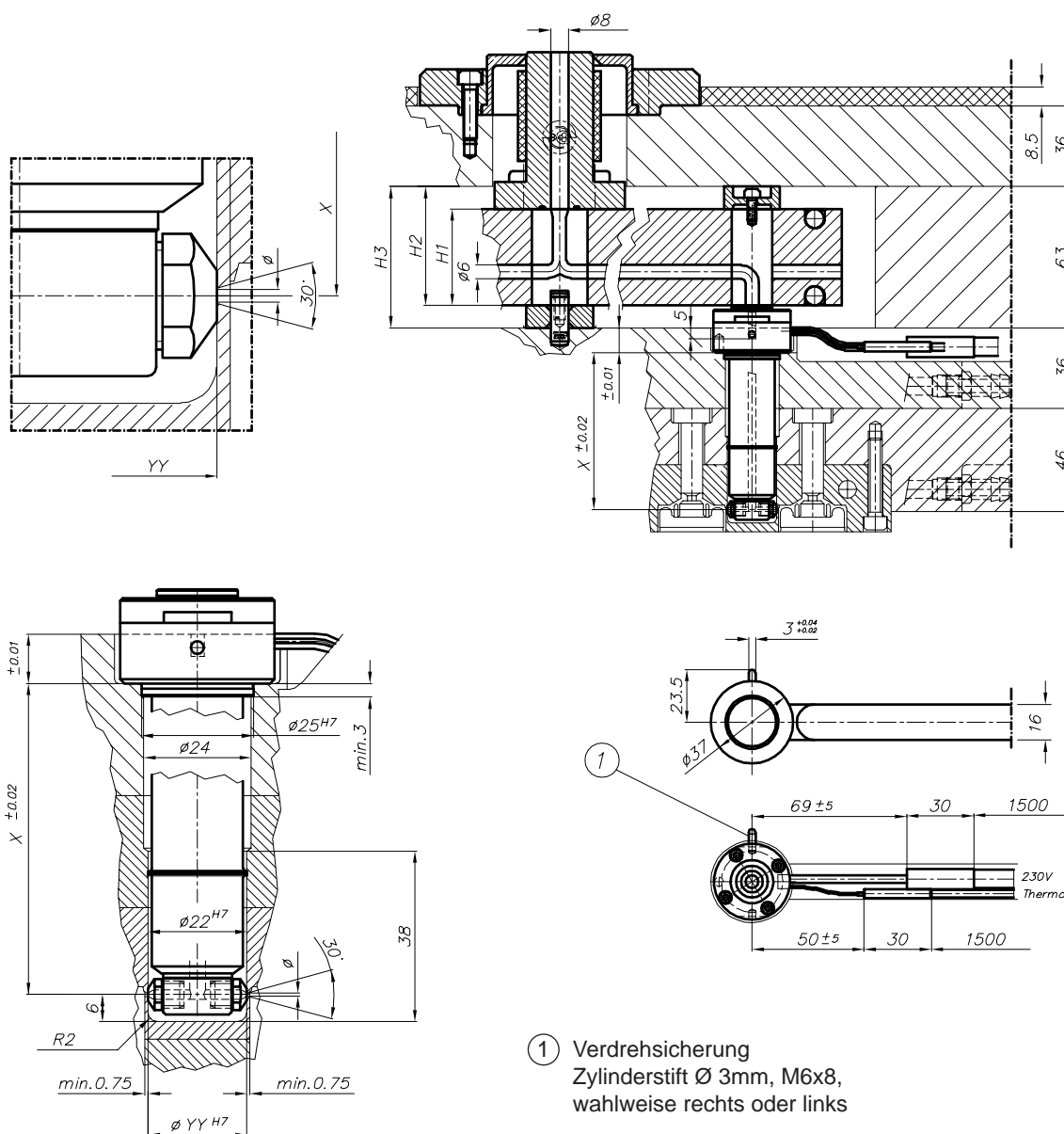

Einbaubeispiel für Anspritzversion E2, Standardmontage, 2 Anbindungen

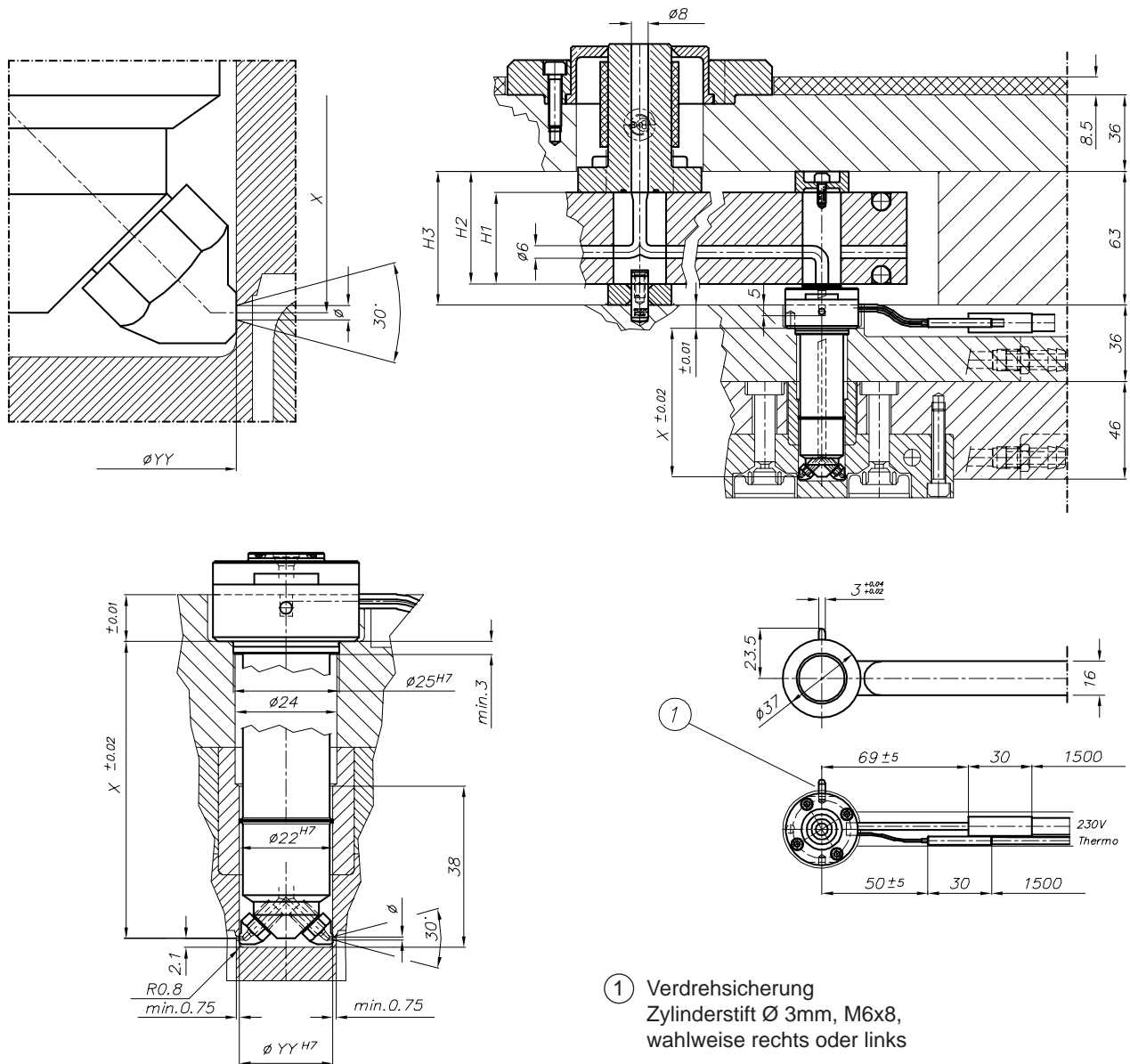

z129-23

HPS III-MH1 Einzeldüse

für die Seitenanspritzung mit offenem Schmelzkanal,
Abmessungen und Artikelnummern

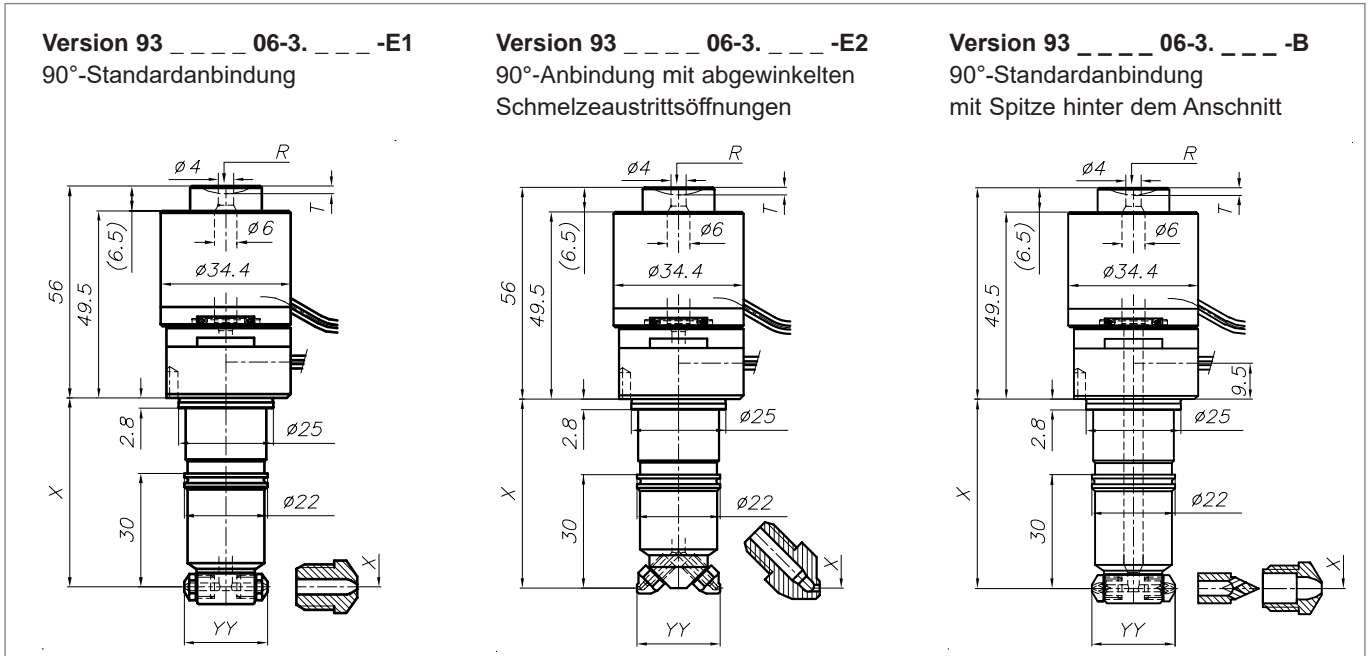

Teilkreisdurchmesser (Maß YY)	Maß X	Mögliche Anzahl der Anbindungen			
		1	2	3	4
22 mm*	50 mm				
	90 mm	●	●	●**	●**
	130 mm				
* andere Teilkreisdurchmesser auf Anfrage möglich ** nicht für Version E2					

Maschinenradius R	Maß T
0	0
15	2
40	1
1/2" (13,2)	2
3/4" (19,5)	2

Bestellbeispiel:

Düse 93_06-3_ - - -

93042206-3.050-E1-040 — R

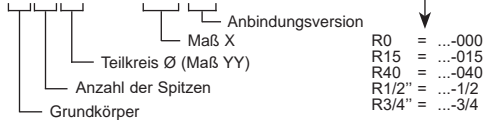

Zentrierringe für 93_06-3. - - -

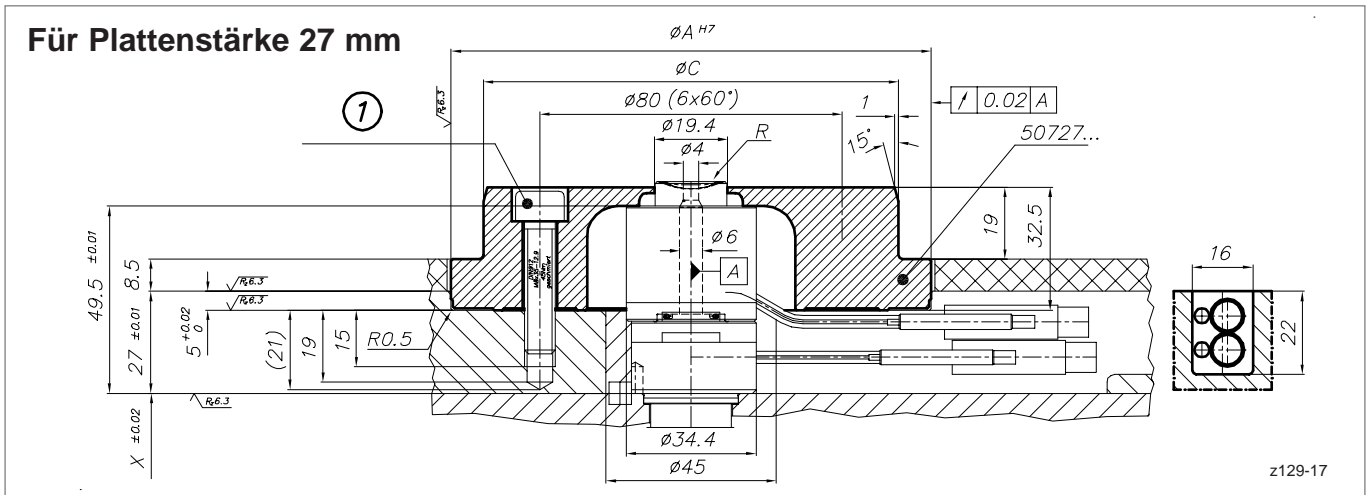

Pos ①: 6 x DIN912-M8x35-12.9
45 Nm geschmiert

Artikelnummer	ØA	ØC
50727.100	117	99,8
50727.000	118	101,34
50727.110	127	109,8
50727.125	142	124,8
50727.175	192	174,8

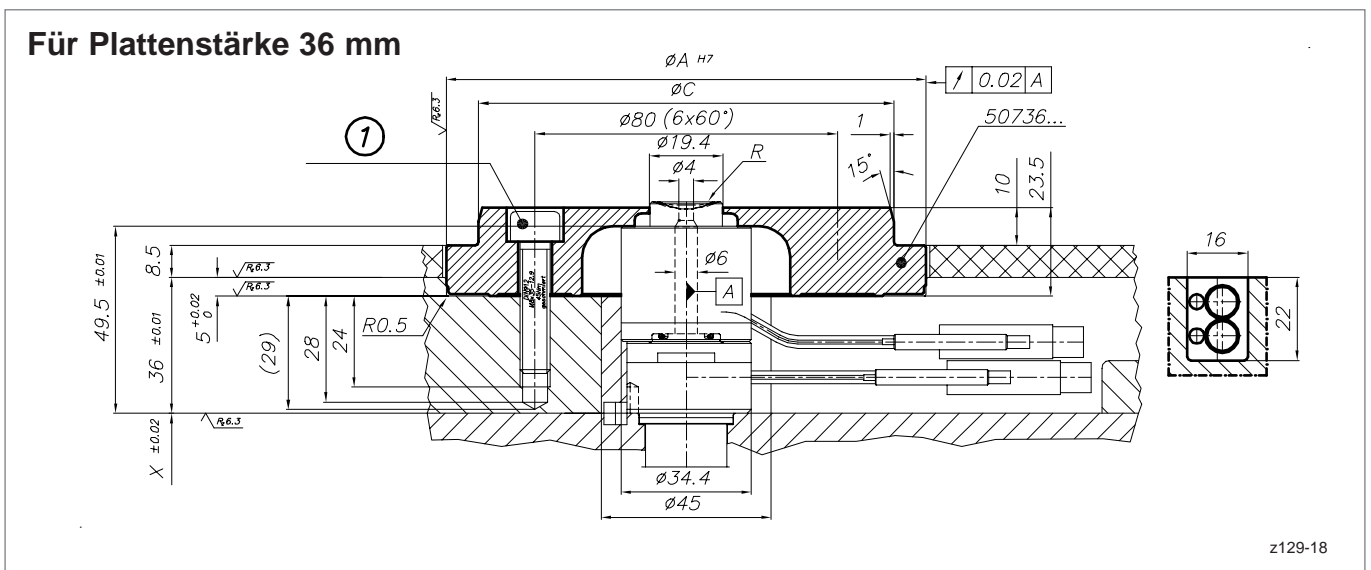

Pos ①: 6 x DIN912-M8x35-12.9
45 Nm geschmiert

Artikelnummer	ØA	ØC
50736.100	117	99,8
50736.000	118	101,34
50736.110	127	109,8
50736.125	142	124,8
50736.175	192	174,8

EWIKON Heißkanalsysteme GmbH
Siegener Straße 35 • 35066 Frankenberg
Tel: +49 6451 501-0 • E-Mail: info@ewikon.com
www.ewikon.com

Technische Änderungen vorbehalten | EWIKON 12/2023 DE

